

ใบงานที่ 1

เรื่อง เครื่องมือและวัสดุอุปกรณ์ในงานปูน 1

จุดประสงค์ของงาน

1. เพื่อให้ให้นักศึกษามีความรู้ความเข้าใจเรื่องเครื่องมือและวัสดุอุปกรณ์ในงานปูน 1

กิจกรรม

1. ให้นักศึกษาทำแบบทดสอบ เรื่องเครื่องมือและวัสดุอุปกรณ์ในงานปูน 1

เครื่องมือ / วัสดุ - อุปกรณ์

1. แบบทดสอบ เรื่องเครื่องมือและวัสดุอุปกรณ์ในงานปูน 1

แบบทดสอบ



ชื่อ
วิธีการใช้งาน.....
วิธีการรักษา.....



ชื่อ
วิธีการใช้งาน.....
วิธีการรักษา.....



ชื่อ
วิธีการใช้งาน.....
วิธีการรักษา.....



ชื่อ
วิธีการใช้งาน.....
วิธีการรักษา.....



ชื่อ
วิธีการใช้งาน.....
วิธีการรักษา.....

ใบงานที่ 2

เรื่อง การก่ออิฐครึ่งแผ่น

จุดประสงค์ของงาน

1. เพื่อให้นักศึกษาสามารถปฏิบัติการก่ออิฐครึ่งแผ่น
2. เสริมสร้างทักษะความสามารถทางการปฏิบัติ การพูด การฟัง
3. พัฒนาบุคลิกในการพูด การถาม การตอบคำถาม และการแลกเปลี่ยนความรู้ซึ่งกันและกัน
4. เพื่อให้นักศึกษาได้มีบทบาทในการเรียน และสร้างสรรค์บรรยากาศที่ดีจากการเรียน

กิจกรรม

1. ให้นักศึกษาแบ่งกลุ่ม เป็นกลุ่มละ 2 คน
2. ให้นักศึกษาทำการก่ออิฐครึ่งแผ่น

เครื่องมือ / วัสดุ – อุปกรณ์

- | | |
|------------------|------------------------|
| 1. เกรียงเหล็ก | 9. แปรงสลัดน้ำ |
| 2. ระดับน้ำ | 10. อิฐมอญ |
| 3. ฉากเหล็ก | 11. ปูนขาว |
| 4. ลูกตึง | 12. ทราดหยาบ |
| 5. ตลับเมตร | 13. น้ำสะอาด |
| 6. ดินสอ | 14. กระบะผสมปูน |
| 7. เชือกกระดบยาว | 15. ตะปูขนาด 2” – 2 ½” |
| 8. ถังใส่ปูน | |

ลำดับขั้นการปฏิบัติงาน

1. เตรียมอุปกรณ์งานก่ออิฐครึ่งแผ่น
2. ศึกษาเรื่องการก่ออิฐครึ่งแผ่น
3. ปฏิบัติงานก่ออิฐครึ่งแผ่น
4. ตรวจสอบความถูกต้อง และ ความเรียบร้อยของงาน
5. เก็บอุปกรณ์ และรักษาความสะอาด

ข้อควรระวัง

1. อิฐทุกก้อนได้แนวและได้ระดับเส้นเชือก
2. อิฐควรราดน้ำหรือจุ่มน้ำ
3. เล็งแนวตั้งที่หัวและท้ายของอิฐก่อทุกๆ 3 ชั้น
4. อย่าให้แนวรอยต่อของอิฐตรงกันในช่องที่ต่อกัน

ข้อเสนอแนะ

1. ความเรียบร้อยของชิ้นงาน
2. ความสะอาดของบริเวณที่ปฏิบัติงาน
3. ความถูกต้องของการเก็บรักษาอุปกรณ์
4. ส่งงานตรงตามเวลาที่กำหนด

เกณฑ์การพิจารณา

1. ความพร้อมในการเตรียมตัว
2. บุคลิกลักษณะ กิริยา
3. ความถูกต้อง ปฏิภาณในการแก้ไขปัญหาเฉพาะหน้า
4. ปฏิบัติงานถูกต้องตามขั้นตอน
- 5.

ภาพประกอบ

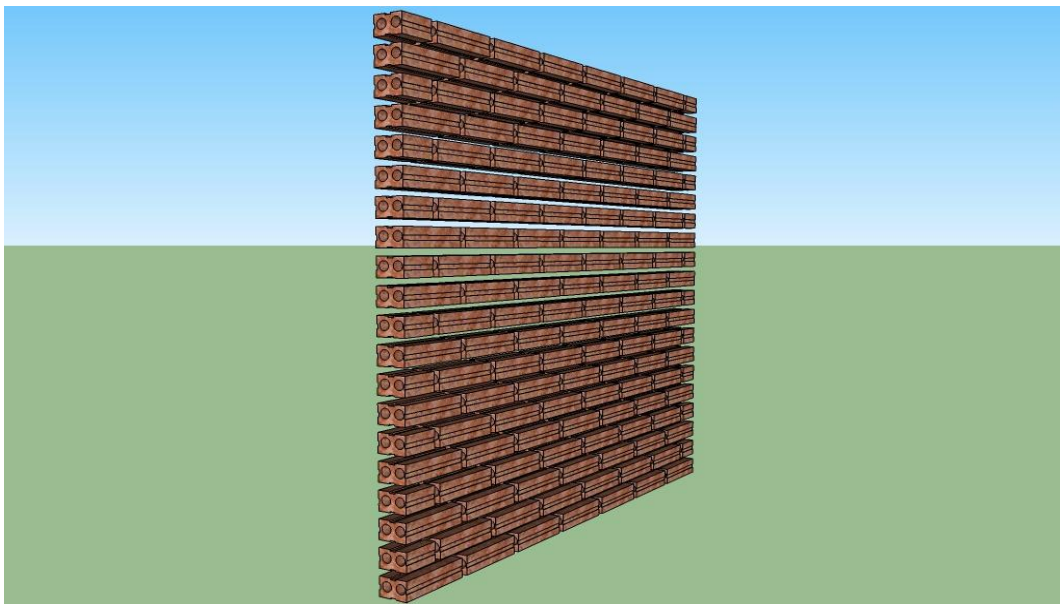

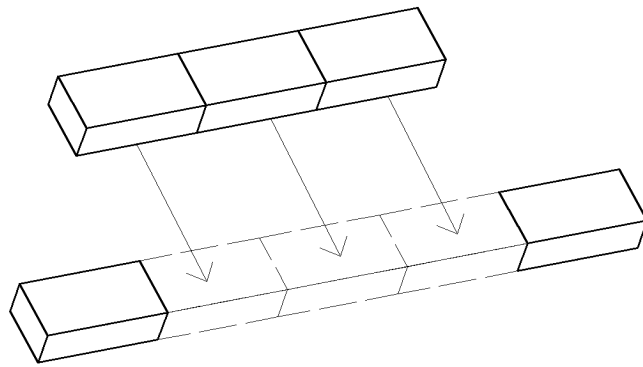
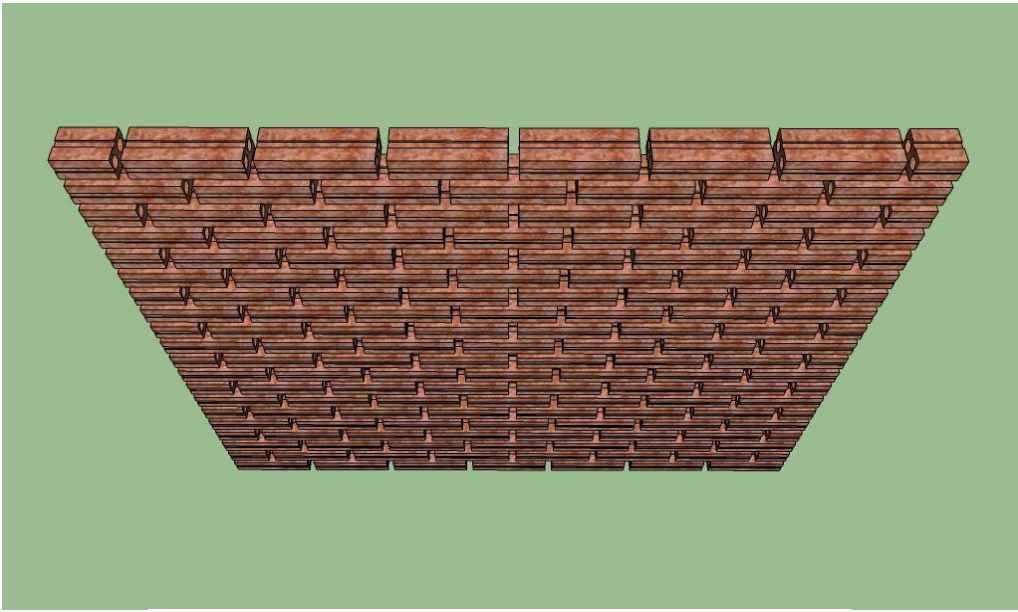

แสดงการก่ออิฐแถวที่ 1,

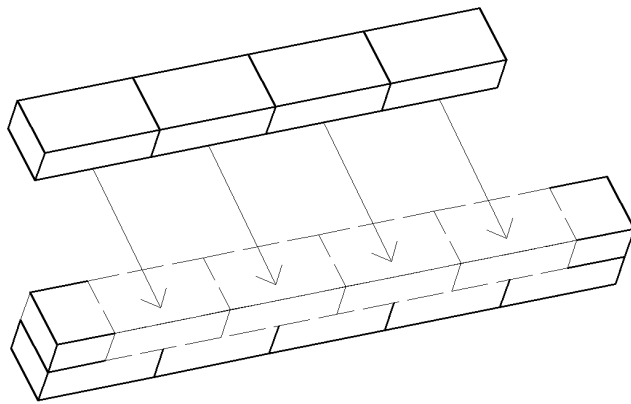

แสดงการก่ออิฐแถวที่ 2,

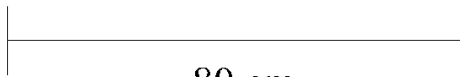
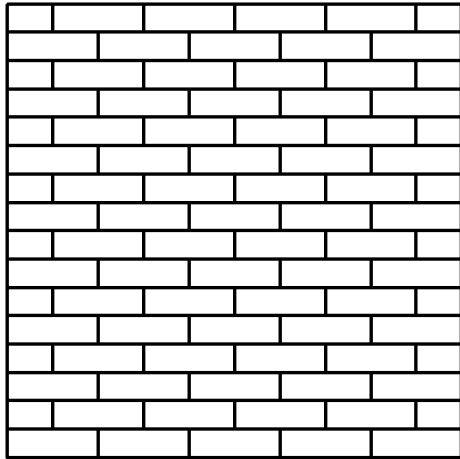

80 cm
รูปด้านหน้า

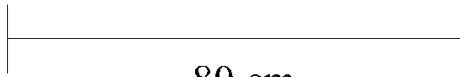
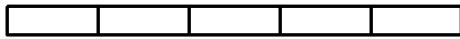

80 cm
รูปด้านบน



80 cm

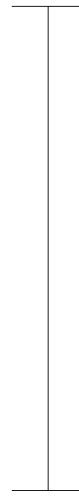

80 cm

รูปด้านข้าง

ใบงานที่ 3

เรื่อง การก่ออิฐเข้ามุมครึ่งแผ่น

จุดประสงค์ของงาน

1. เพื่อให้ให้นักศึกษาสามารถปฏิบัติการก่ออิฐเข้ามุมครึ่งแผ่น
2. เสริมสร้างทักษะความสามารถทางด้านการปฏิบัติ การพูด การฟัง
3. พัฒนาบุคลิกในการพูด การถาม การตอบคำถาม และการแลกเปลี่ยนความรู้ซึ่งกันและกัน
4. เพื่อให้ให้นักศึกษาได้มีบทบาทในการเรียน และสร้างสรรค์บรรยากาศที่ดีจากการเรียน

กิจกรรม

1. ให้นักศึกษาแบ่งกลุ่ม เป็นกลุ่มละ 2 คน
2. ให้นักศึกษาทำการก่ออิฐเข้ามุมครึ่งแผ่น

เครื่องมือ / วัสดุ – อุปกรณ์

- | | |
|-------------------|------------------------|
| 1. เกรียงเหล็ก | 9. แปรงสลัดน้ำ |
| 2. ระดับน้ำ | 10. อิฐมอญ |
| 3. ฉากเหล็ก | 11. ปูนขาว |
| 4. ลูกตึง | 12. ทราหยายาบ |
| 5. ตลับเมตร | 13. น้ำสะอาด |
| 6. ดินสอ | 14. กระบะผสมปูน |
| 7. เชือกกระดืบยาว | 15. ตะปูขนาด 2” – 2 ½” |
| 8. ถังใส่ปูน | |

ลำดับขั้นการปฏิบัติงาน

1. เตรียมอุปกรณ์งานก่ออิฐเข้ามุมครึ่งแผ่น
2. ศึกษาเรื่องการก่ออิฐเข้ามุมครึ่งแผ่น
3. ปฏิบัติงานก่ออิฐเข้ามุมครึ่งแผ่น
4. ตรวจสอบความถูกต้อง และ ความเรียบร้อยของงาน
5. เก็บอุปกรณ์ และรักษาความสะอาด

ข้อควรระวัง

1. อิฐทุกก้อนได้แนวและได้ระดับเส้นเชือก
2. อิฐควรราดน้ำหรือจุ่มน้ำ
3. เล็งแนวตั้งที่หัวและท้ายของอิฐก่อทุกๆ 3 ชั้น
4. อย่าให้แนวรอยต่อของอิฐตรงกันในช่องที่ต่อกัน

ข้อเสนอแนะ

1. ความเรียบร้อยของชิ้นงาน
2. ความสะอาดของบริเวณที่ปฏิบัติงาน
3. ความถูกต้องของการเก็บรักษาอุปกรณ์
4. ส่งงานตรงตามเวลาที่กำหนด

เกณฑ์การพิจารณา

1. ความพร้อมในการเตรียมตัว
2. บุคลิกลักษณะ กิริยา
3. ความถูกต้อง ปฏิภาณในการแก้ไขปัญหาเฉพาะหน้า
4. ปฏิบัติงานถูกต้องตามขั้นตอน

ภาพประกอบ

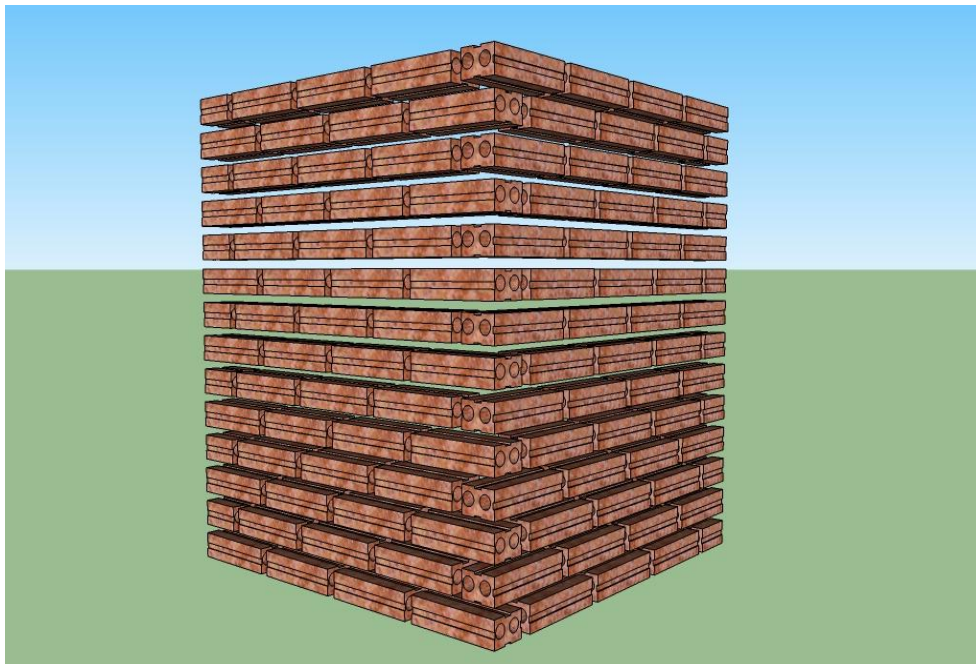

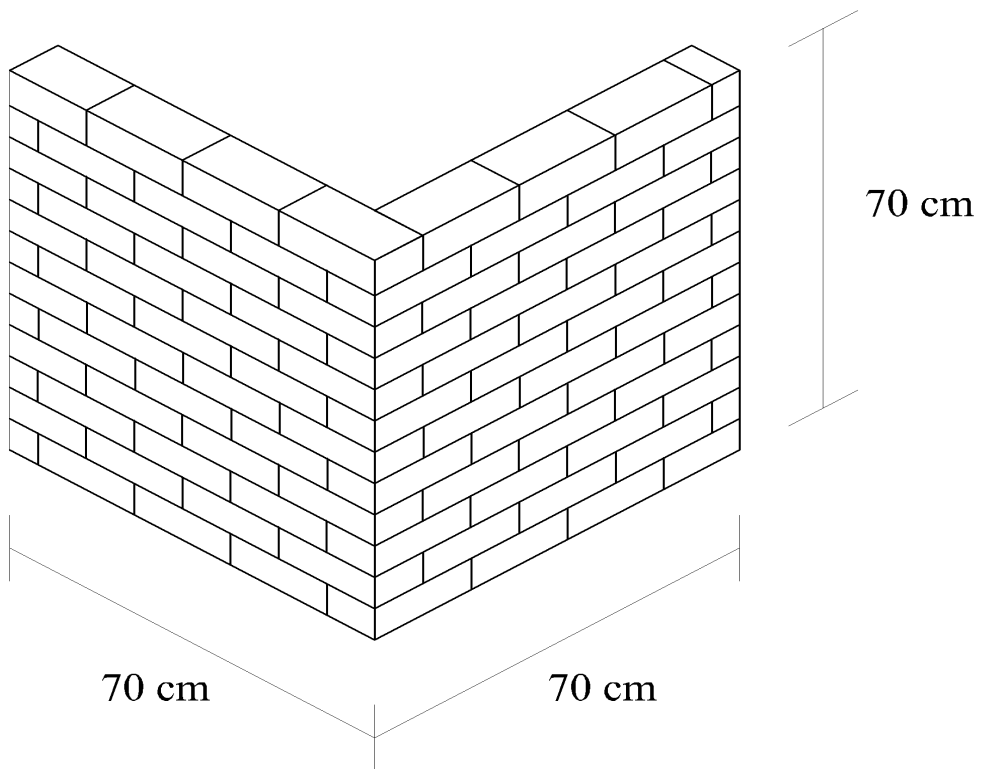
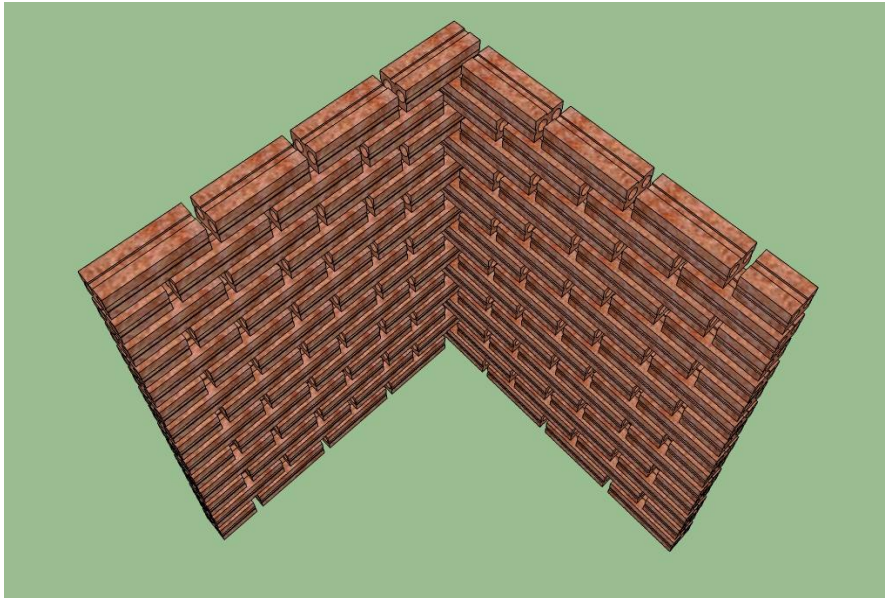

แสดงการก่ออิฐเข้ามุม

ใบงานที่ 4

เรื่อง การก่ออิฐแยกในผนังครึ่งแผ่นอิฐ

จุดประสงค์ของงาน

1. เพื่อให้นักศึกษาสามารถปฏิบัติการก่ออิฐแยกในผนังครึ่งแผ่นอิฐ
2. เสริมสร้างทักษะความสามารถทางด้านการปฏิบัติ การพูด การฟัง
3. พัฒนาบุคลิกในการพูด การถาม การตอบคำถาม และการแลกเปลี่ยนความรู้ซึ่งกันและกัน
4. เพื่อให้นักศึกษาได้มีบทบาทในการเรียน และสร้างสรรค์บรรยากาศที่ดีจากการเรียน

กิจกรรม

1. ให้นักศึกษาแบ่งกลุ่ม เป็นกลุ่มละ 2 คน
2. ให้นักศึกษาทำการก่ออิฐแยกในผนังครึ่งแผ่นอิฐ

เครื่องมือ / วัสดุ – อุปกรณ์

- | | |
|--------------------|------------------------|
| 1. เครื่องเหล็ก | 9. แปรงสัดน้ำ |
| 2. ระดับน้ำ | 10. อิฐมอญ |
| 3. ฉากเหล็ก | 11. ปูนขาว |
| 4. ลูกดิ่ง | 12. ทราวยหยาบ |
| 5. ตลับเมตร | 13. น้ำสะอาด |
| 6. ดินสอ | 14. กระบะผสมปูน |
| 7. เชือกกระด้ายยาว | 15. ตะปูขนาด 2” – 2 ½” |
| 8. ถังใส่ปูน | |

ลำดับขั้นการปฏิบัติงาน

1. เตรียมอุปกรณ์งานก่ออิฐแยกในผนังครึ่งแผ่นอิฐ
2. ศึกษาเรื่องการก่ออิฐแยกในผนังครึ่งแผ่นอิฐ
3. ปฏิบัติงานก่ออิฐแยกในผนังครึ่งแผ่นอิฐ
4. ตรวจสอบความถูกต้อง และ ความเรียบร้อยของงาน
5. เก็บอุปกรณ์ และรักษาความสะอาด

ข้อควรระวัง

1. อิฐทุกก้อนได้แนวและได้ระดับเส้นเชือก
2. อิฐควรราดน้ำหรือจุ่มน้ำ
3. เล็งแนวตั้งที่หัวและท้ายของอิฐก่อทุกๆ 3 ชั้น

4. อย่าให้แนวรอยต่อของอิฐตรงกันในช่องที่ต่อกัน

ข้อเสนอแนะ

1. ความเรียบร้อยของชิ้นงาน
2. ความสะอาดของบริเวณที่ปฏิบัติงาน
3. ความถูกต้องของการเก็บรักษาอุปกรณ์
4. ส่งงานตรงตามเวลาที่กำหนด

เกณฑ์การพิจารณา

1. ความพร้อมในการเตรียมตัว
2. บุคลิกลักษณะ กิริยา
3. ความถูกต้อง ปฏิภาณในการแก้ไขปัญหาเฉพาะหน้า
4. ปฏิบัติงานถูกต้องตามขั้นตอน

ภาพประกอบ

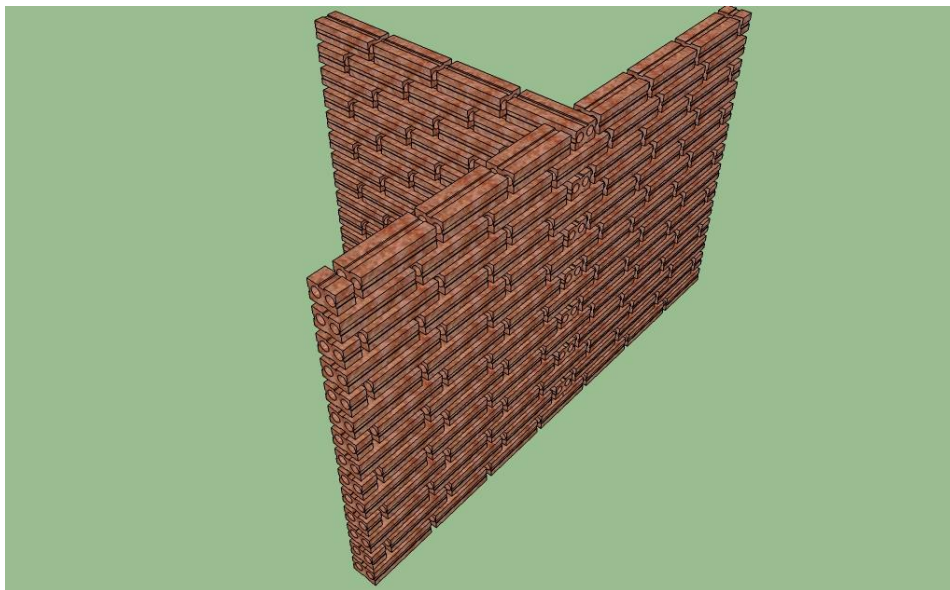

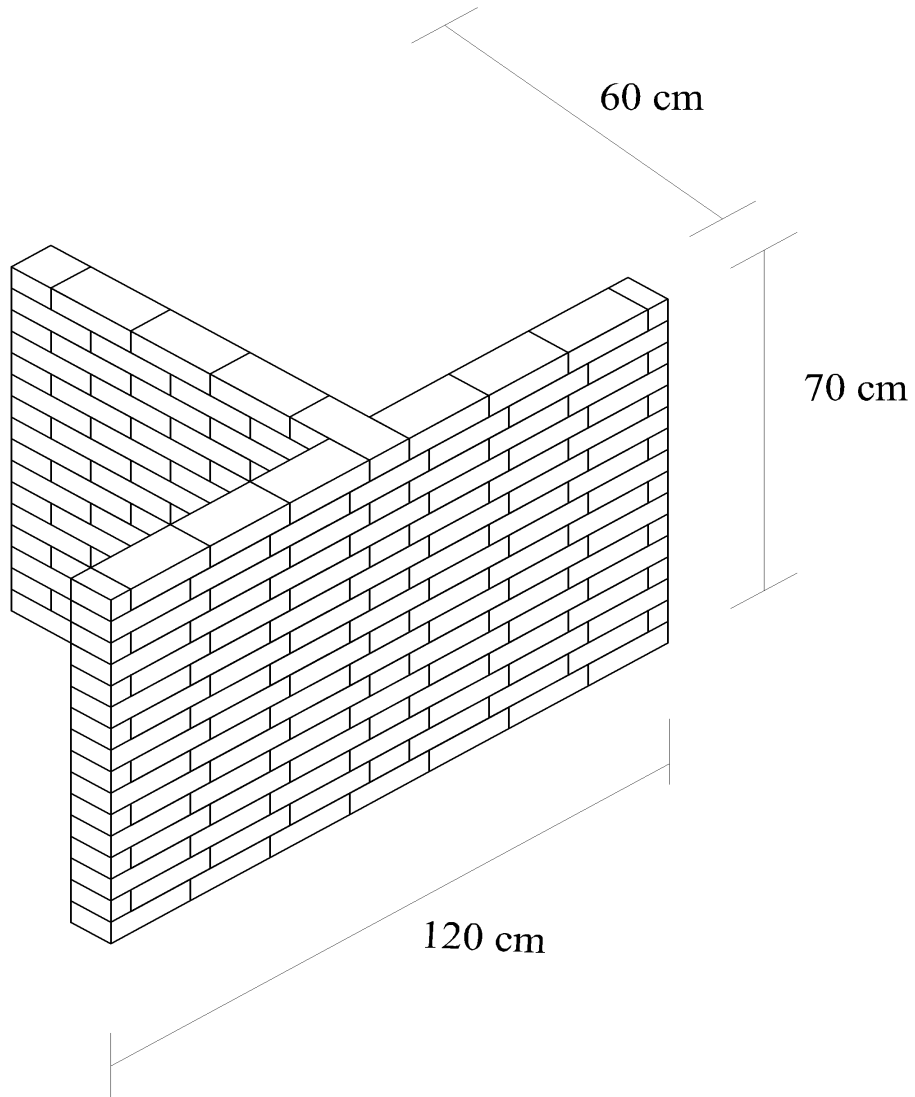
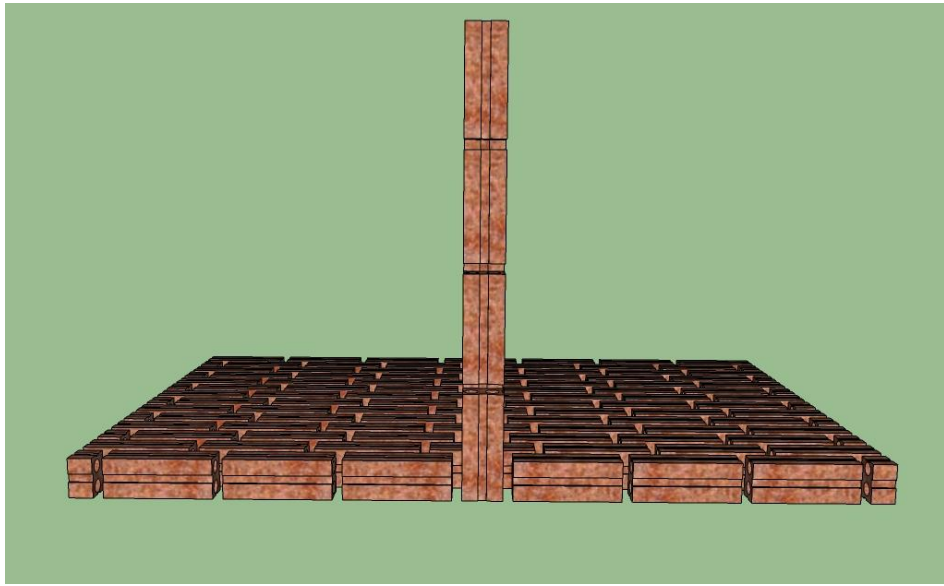

ขยายแสดงการก่อแยกในผนังครึ่งแผ่นอิฐ

ใบงานที่ 5

เรื่อง การก่ออิฐเสาสีเหลี่ยม 4 แผ่นอิฐ

จุดประสงค์ของงาน

1. เพื่อให้นักศึกษาสามารถปฏิบัติการก่ออิฐเสาสีเหลี่ยม 4 แผ่นอิฐ
2. เสริมสร้างทักษะความสามารถทางการปฏิบัติ การพูด การฟัง
3. พัฒนาบุคลิกในการพูด การถาม การตอบคำถาม และการแลกเปลี่ยนความรู้ซึ่งกันและกัน
4. เพื่อให้นักศึกษาได้มีบทบาทในการเรียน และสร้างสรรค์บรรยากาศที่ดีจากการเรียน

กิจกรรม

1. ให้นักศึกษาแบ่งกลุ่ม เป็นกลุ่มละ 2 คน
2. ให้นักศึกษาทำการก่ออิฐเสาสีเหลี่ยม 4 แผ่นอิฐ

เครื่องมือ / วัสดุ – อุปกรณ์

- | | |
|--------------------|------------------------|
| 1. เกรียงเหล็ก | 9. แปรงสลัดน้ำ |
| 2. ระดับน้ำ | 10. อิฐมอญ |
| 3. ฉากเหล็ก | 11. ปูนขาว |
| 4. ลูกตึง | 12. ทราดหยาบ |
| 5. ตลับเมตร | 13. น้ำสะอาด |
| 6. ดินสอ | 14. กระเบะผสมปูน |
| 7. เชือกกระด้ายยาว | 15. ตะปูขนาด 2” – 2 ½” |
| 8. ถังใส่ปูน | |

ลำดับขั้นการปฏิบัติงาน

1. เตรียมอุปกรณ์งานก่ออิฐเสาสีเหลี่ยม 4 แผ่นอิฐ
2. ศึกษาเรื่องการก่ออิฐเสาสีเหลี่ยม 4 แผ่นอิฐ
3. ปฏิบัติงานก่ออิฐเสาสีเหลี่ยม 4 แผ่นอิฐ
4. ตรวจสอบความถูกต้อง และ ความเรียบร้อยของงาน
5. เก็บอุปกรณ์ และรักษาความสะอาด

ข้อควรระวัง

1. อิฐทุกก้อนได้แนวและได้ระดับเส้นเชือก
2. อิฐควรราดน้ำหรือจุ่มน้ำ
3. เล็งแนวตั้งที่หัวและท้ายของอิฐก่อทุกๆ 3 ชั้น
4. อย่าให้แนวรอยต่อของอิฐตรงกันในช่องที่ต่อกัน

ข้อเสนอแนะ

1. ความเรียบร้อยของชิ้นงาน
2. ความสะอาดของบริเวณที่ปฏิบัติงาน
3. ความถูกต้องของการเก็บรักษาอุปกรณ์
4. ส่งงานตรงตามเวลาที่กำหนด

เกณฑ์การพิจารณา

1. ความพร้อมในการเตรียมตัว
2. บุคลิกลักษณะ กิริยา
3. ความถูกต้อง ปฏิภาณในการแก้ไขปัญหาเฉพาะหน้า
4. ปฏิบัติงานถูกต้องตามขั้นตอน

ภาพประกอบ

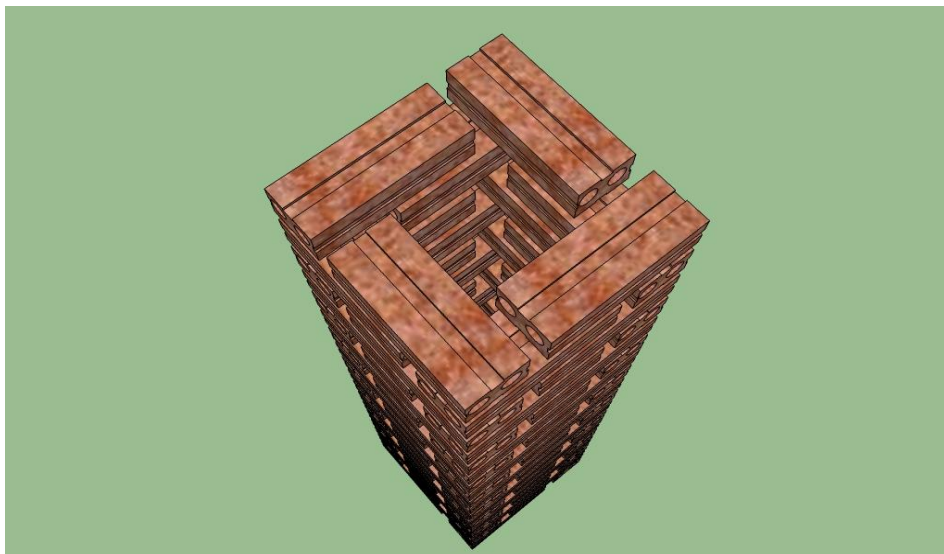



1 ½ แผ่นอิฐ

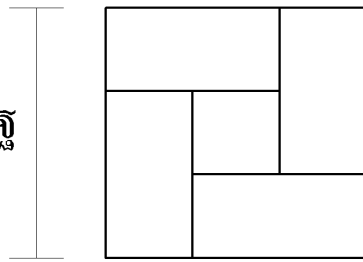

แปลนชั้นที่ 2, 4, 6



1 ½ แผ่นอิฐ

1 ½ แผ่นอิฐ

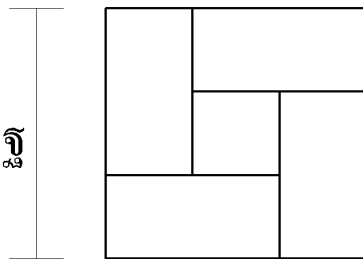

แปลนชั้นที่ 1, 3, 5

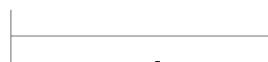

1 ½ แผ่นอิฐ

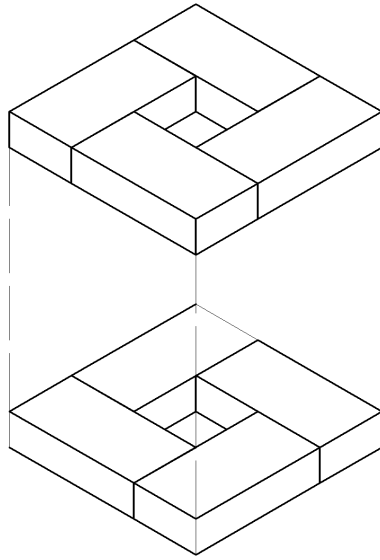

ชั้นที่ 2, 4, 6

ชั้นที่ 1, 3, 5

ขยายแสดงการวางอิฐ

ใบงานที่ 6

เรื่อง การก่ออิฐเสาสีเหลี่ยม 6 แผ่นอิฐ

จุดประสงค์ของงาน

1. เพื่อให้ นักศึกษาสามารถปฏิบัติการก่ออิฐเสาสีเหลี่ยม 6 แผ่นอิฐ
2. เสริมสร้างทักษะความสามารถทางการปฏิบัติ การพูด การฟัง
3. พัฒนาบุคลิกในการพูด การถาม การตอบคำถาม และการแลกเปลี่ยนความรู้ซึ่งกันและกัน
4. เพื่อให้ นักศึกษาได้มีบทบาทในการเรียน และสร้างสรรค์บรรยากาศที่ดีจากการเรียน

กิจกรรม

1. ให้นักศึกษาแบ่งกลุ่ม เป็นกลุ่มละ 2 คน
2. ให้นักศึกษาทำการก่ออิฐเสาสีเหลี่ยม 6 แผ่นอิฐ

เครื่องมือ / วัสดุ – อุปกรณ์

- | | |
|------------------|------------------------|
| 1. เกรียงเหล็ก | 9. แปรงสลัดน้ำ |
| 2. ระดับน้ำ | 10. อิฐมอญ |
| 3. ฉากเหล็ก | 11. ปูนขาว |
| 4. ลูกตึง | 12. ทราดหยาบ |
| 5. ตลับเมตร | 13. น้ำสะอาด |
| 6. ดินสอ | 14. กระเบะผสมปูน |
| 7. เชือกกระดบยาว | 15. ตะปูขนาด 2” – 2 ½” |
| 8. ถังใส่ปูน | |

ลำดับขั้นตอนการปฏิบัติงาน

1. เตรียมอุปกรณ์งานก่ออิฐเสาสีเหลี่ยม 6 แผ่นอิฐ
2. ศึกษาเรื่อง การก่ออิฐเสาสีเหลี่ยม 6 แผ่นอิฐ
3. ปฏิบัติงานก่ออิฐเสาสีเหลี่ยม 6 แผ่นอิฐ
4. ตรวจสอบความถูกต้อง และ ความเรียบร้อยของงาน
5. เก็บอุปกรณ์ และรักษาความสะอาด

ข้อควรระวัง

1. อิฐทุกก้อนได้แนวและได้ระดับเส้นเชือก
2. อิฐควรราดน้ำหรือจุ่มน้ำ
3. เล็งแนวตั้งที่หัวและท้ายของอิฐก่อทุกๆ 3 ชั้น
4. อย่าให้แนวรอยต่อของอิฐตรงกันในช่องที่ต่อกัน

ข้อเสนอแนะ

1. ความเรียบร้อยของชิ้นงาน
2. ความสะอาดของบริเวณที่ปฏิบัติงาน
3. ความถูกต้องของการเก็บรักษาอุปกรณ์
4. ส่งงานตรงตามเวลาที่กำหนด

เกณฑ์การพิจารณา

1. ความพร้อมในการเตรียมตัว
2. บุคลิกลักษณะ กิริยา
3. ความถูกต้อง ปฏิภาณในการแก้ไขปัญหาเฉพาะหน้า
4. ปฏิบัติงานถูกต้องตามขั้นตอน
- 5.

ภาพประกอบ



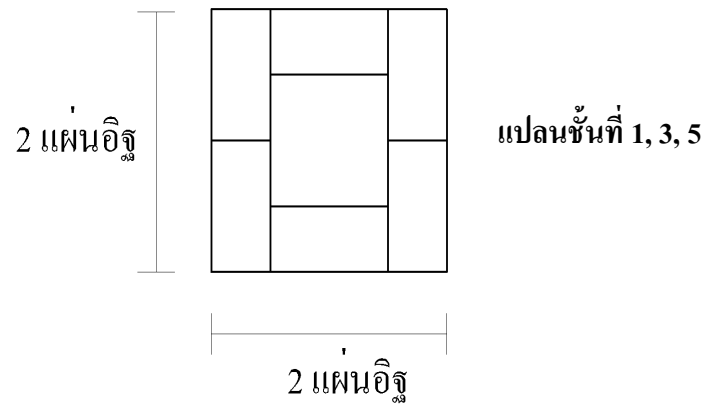
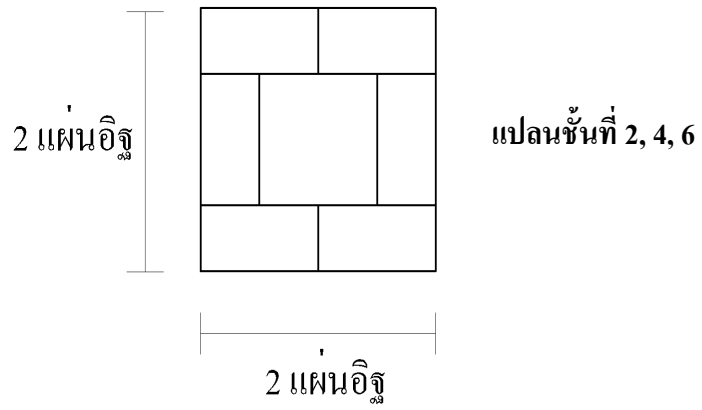
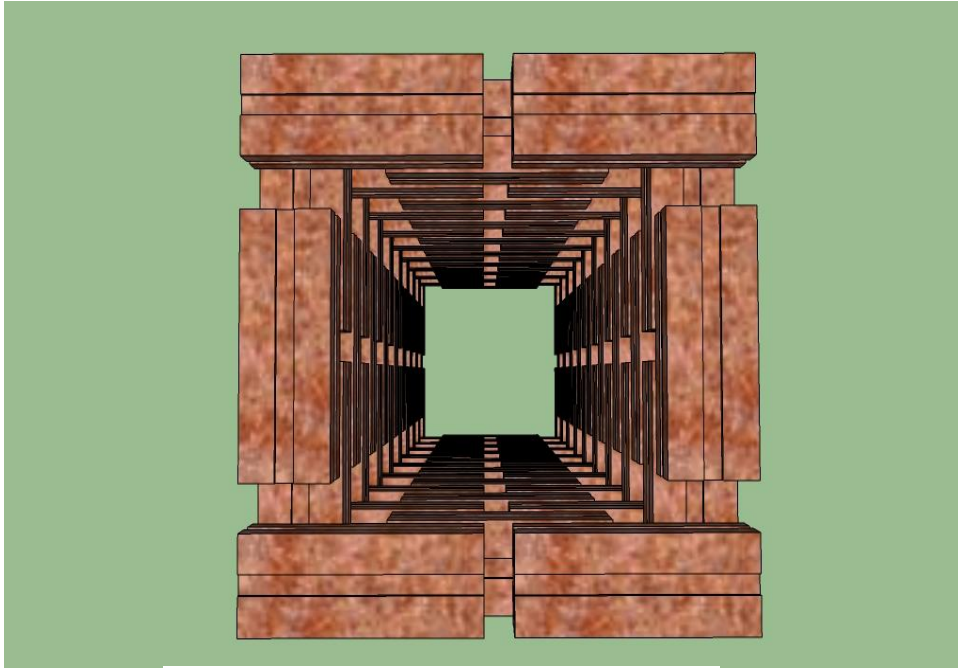

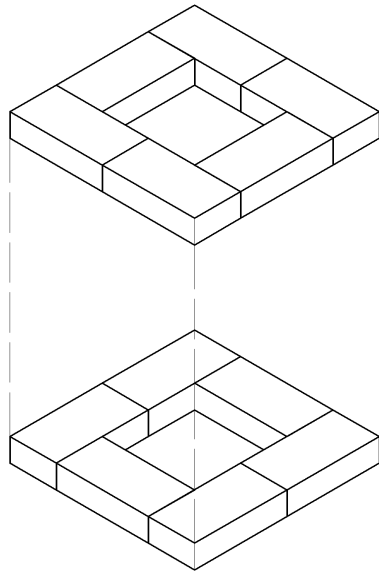

ชั้นที่ 2, 4, 6

ชั้นที่ 1, 3, 5

ขยายแสดงการวางอิฐ

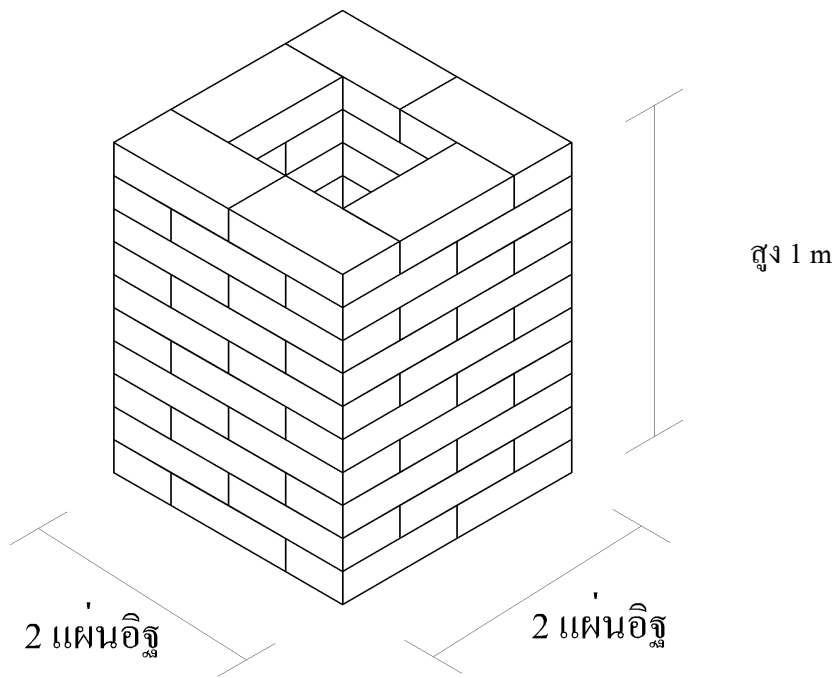

สูง 1 m

2 แผ่นอิฐ

2 แผ่นอิฐ

ขยายแสดงการก่อเสาสี่เหลี่ยม 6 แผ่นอิฐ

ใบงานที่ 7

เรื่อง การก่ออิฐเสาทกเหลี่ยม

จุดประสงค์ของงาน

1. เพื่อให้ นักศึกษาสามารถปฏิบัติ การก่ออิฐเสาทกเหลี่ยม
2. เสริมสร้างทักษะความสามารถทางด้านการปฏิบัติ การพูด การฟัง
3. พัฒนาบุคลิกในการพูด การถาม การตอบคำถาม และการแลกเปลี่ยนความรู้ซึ่งกันและกัน
4. เพื่อให้ นักศึกษาได้มีบทบาทในการเรียน และสร้างสรรค์บรรยากาศที่ดีจากการเรียน

กิจกรรม

1. ให้นักศึกษาแบ่งกลุ่ม เป็นกลุ่มละ 2 คน
2. ให้นักศึกษาทำการก่ออิฐเสาทกเหลี่ยม

เครื่องมือ / วัสดุ – อุปกรณ์

- | | |
|------------------|------------------------|
| 1. เกรียงเหล็ก | 9. แปรงสลัดน้ำ |
| 2. ระดับน้ำ | 10. อิฐมอญ |
| 3. ฉากเหล็ก | 11. ปูนขาว |
| 4. ลูกตึง | 12. ทราดหยาบ |
| 5. ตลับเมตร | 13. น้ำสะอาด |
| 6. ดินสอ | 14. กระเบะผสมปูน |
| 7. เชือกกระดบยาว | 15. ตะปูขนาด 2” – 2 ½” |
| 8. ถังใส่ปูน | |

ลำดับขั้นการปฏิบัติงาน

1. เตรียมอุปกรณ์งานก่ออิฐเสาทกเหลี่ยม
2. ศึกษาเรื่อง การก่ออิฐเสาทกเหลี่ยม
3. ปฏิบัติงานก่ออิฐเสาทกเหลี่ยม
4. ตรวจสอบความถูกต้อง และ ความเรียบร้อยของงาน
5. เก็บอุปกรณ์ และรักษาความสะอาด

ข้อควรระวัง

1. อิฐทุกก้อนได้แนวและได้ระดับเส้นเชือก
2. อิฐควรราดน้ำหรือจุ่มน้ำ
3. เล็งแนวตั้งที่หัวและท้ายของอิฐก่อทุกๆ 3 ชั้น
4. อย่าให้แนวรอยต่อของอิฐตรงกันในช่องที่ต่อกัน

ข้อเสนอแนะ

1. ความเรียบร้อยของชิ้นงาน
2. ความสะอาดของบริเวณที่ปฏิบัติงาน
3. ความถูกต้องของการเก็บรักษาอุปกรณ์
4. ส่งงานตรงตามเวลาที่กำหนด

เกณฑ์การพิจารณา

1. ความพร้อมในการเตรียมตัว
2. บุคลิกลักษณะ กิริยา
3. ความถูกต้อง ปฏิภาณในการแก้ไขปัญหาเฉพาะหน้า
4. ปฏิบัติงานถูกต้องตามขั้นตอน

ภาพประกอบ

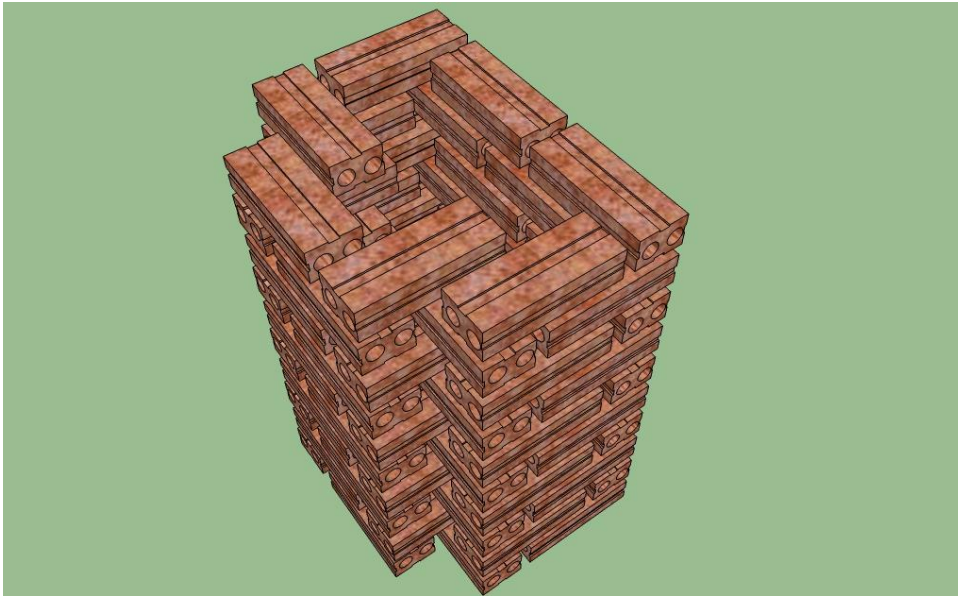

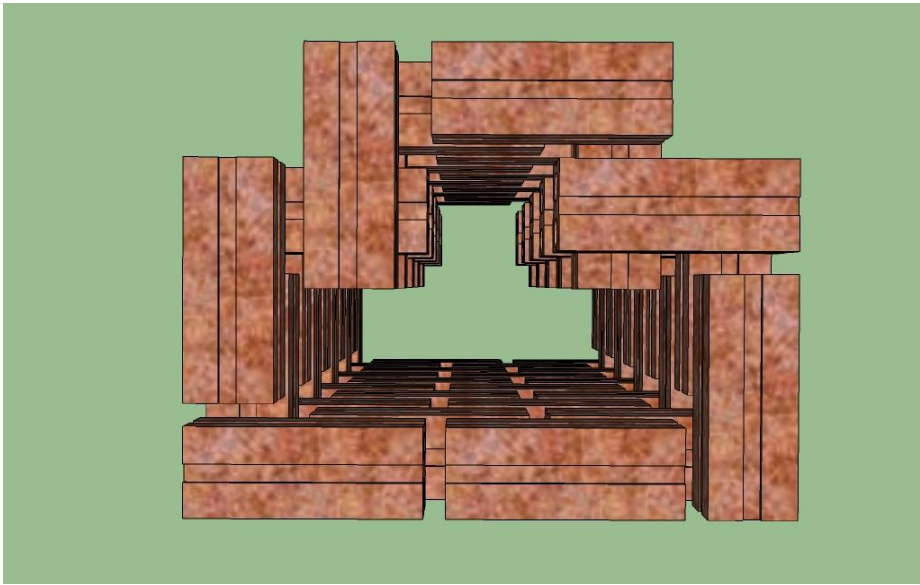

แปลนชั้น 2, 4, 6

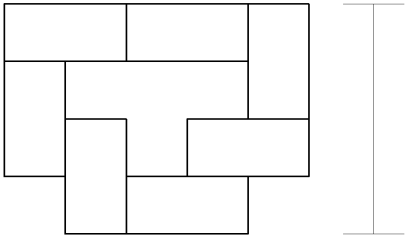

$2 \frac{1}{2}$ แผ่นอิฐ

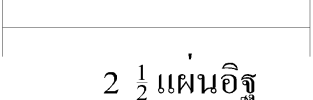

$2 \frac{1}{2}$ แผ่นอิฐ

แปลนชั้น 1, 3, 5

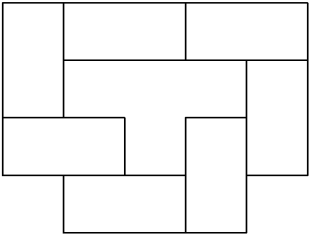

$2 \frac{1}{2}$ แผ่นอิฐ

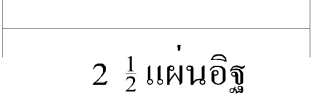

$2 \frac{1}{2}$ แผ่นอิฐ

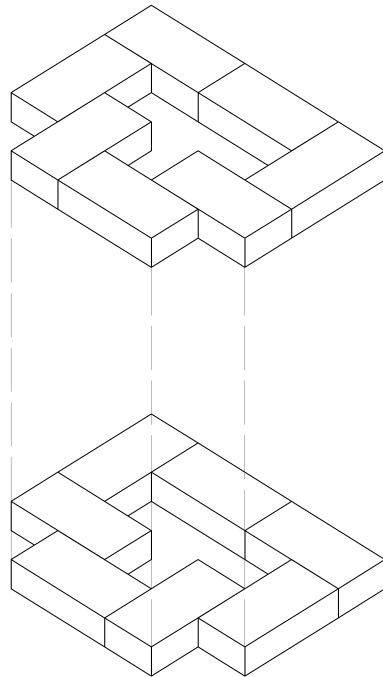

ชั้นที่ 2, 4, 6

ชั้นที่ 1, 3, 5

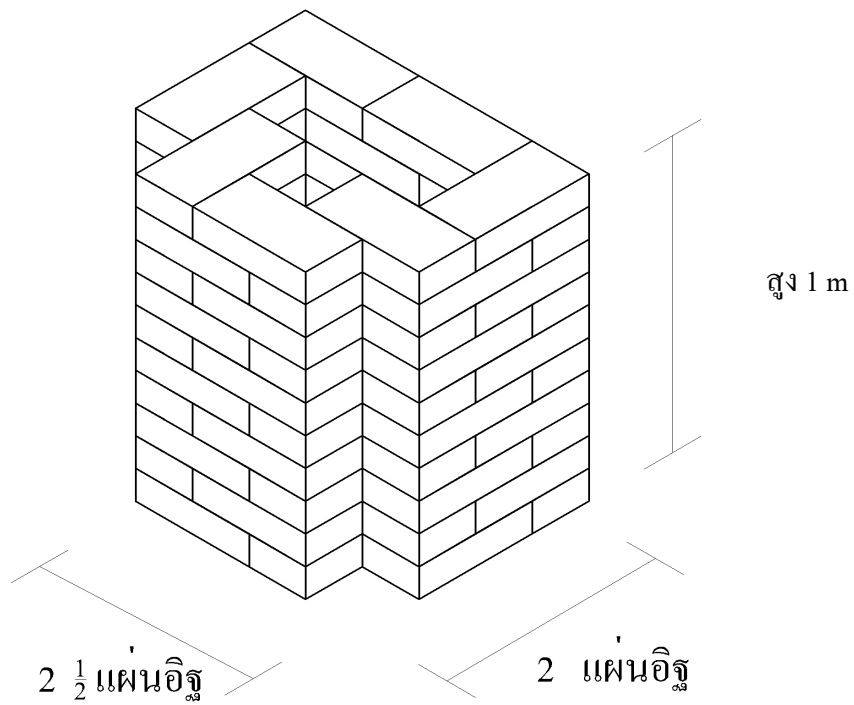

สูง 1 m

2 ½ แผ่นอิฐ

2 แผ่นอิฐ

ขยายแสดงการก่ออิฐเสาหกเหลี่ยม

ใบงานที่ 8

เรื่อง การก่ออิฐเสาะแปดเหลี่ยม

จุดประสงค์ของงาน

1. เพื่อให้ นักศึกษาสามารถปฏิบัติ การก่ออิฐเสาะแปดเหลี่ยม
2. เสริมสร้างทักษะความสามารถทางด้านการปฏิบัติ การพูด การฟัง
3. พัฒนาบุคลิกในการพูด การถาม การตอบคำถาม และการแลกเปลี่ยนความรู้ซึ่งกันและกัน
4. เพื่อให้ นักศึกษาได้มีบทบาทในการเรียน และสร้างสรรค์บรรยากาศที่ดีจากการเรียน

กิจกรรม

1. ให้นักศึกษาแบ่งกลุ่ม เป็นกลุ่มละ 2 คน
2. ให้นักศึกษาทำการก่ออิฐเสาะแปดเหลี่ยม

เครื่องมือ / วัสดุ – อุปกรณ์

- | | |
|------------------|------------------------|
| 1. เกรียงเหล็ก | 9. แปรงสลัดน้ำ |
| 2. ระดับน้ำ | 10. อิฐมอญ |
| 3. ฉากเหล็ก | 11. ปูนขาว |
| 4. ลูกตึง | 12. ทราดยหยาบ |
| 5. ตลับเมตร | 13. น้ำสะอาด |
| 6. ดินสอ | 14. กระบะผสมปูน |
| 7. เชือกกระดบยาว | 15. ตะปูขนาด 2” – 2 ½” |
| 8. ถังใส่ปูน | |

ลำดับขั้นการปฏิบัติงาน

1. เตรียมอุปกรณ์งานก่ออิฐเสาะแปดเหลี่ยม
2. ศึกษาเรื่อง การก่ออิฐเสาะแปดเหลี่ยม
3. ปฏิบัติงานก่ออิฐเสาะแปดเหลี่ยม
4. ตรวจสอบความถูกต้อง และ ความเรียบร้อยของงาน
5. เก็บอุปกรณ์ และรักษาความสะอาด

ข้อควรระวัง

1. อิฐทุกก้อนได้แนวและได้ระดับเส้นเชือก
2. อิฐควรราดน้ำหรือจุ่มน้ำ
3. เล็งแนวตั้งที่หัวและท้ายของอิฐก่อทุกๆ 3 ชั้น
4. อย่าให้แนวรอยต่อของอิฐตรงกันในช่องที่ต่อกัน

ข้อเสนอแนะ

1. ความเรียบร้อยของชิ้นงาน
2. ความสะอาดของบริเวณที่ปฏิบัติงาน
3. ความถูกต้องของการเก็บรักษาอุปกรณ์
4. ส่งงานตรงตามเวลาที่กำหนด

เกณฑ์การพิจารณา

1. ความพร้อมในการเตรียมตัว
2. บุคลิกลักษณะ กิริยา
3. ความถูกต้อง ปฏิภาณในการแก้ไขปัญหาเฉพาะหน้า
4. ปฏิบัติงานถูกต้องตามขั้นตอน
- 5.

ภาพประกอบ

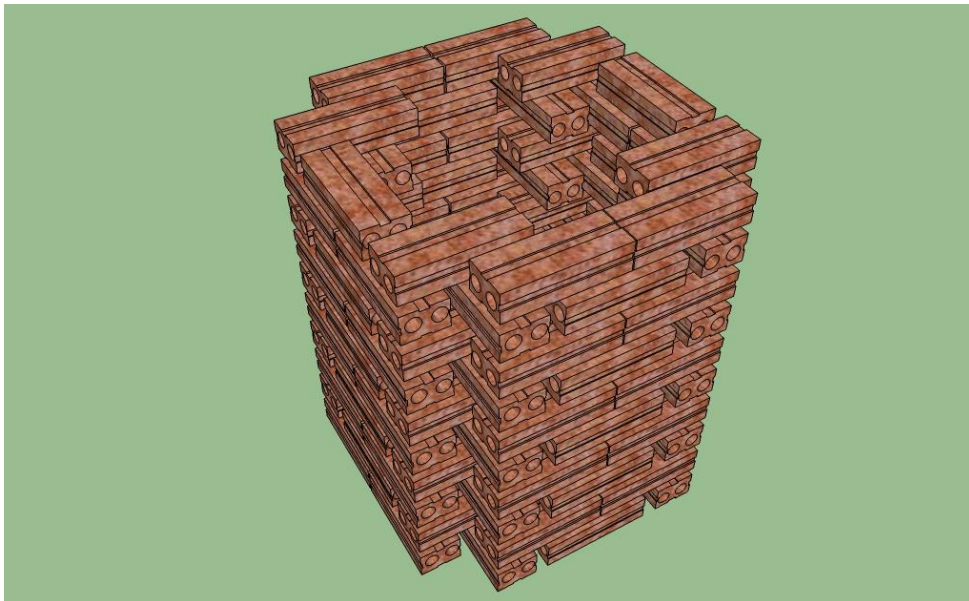

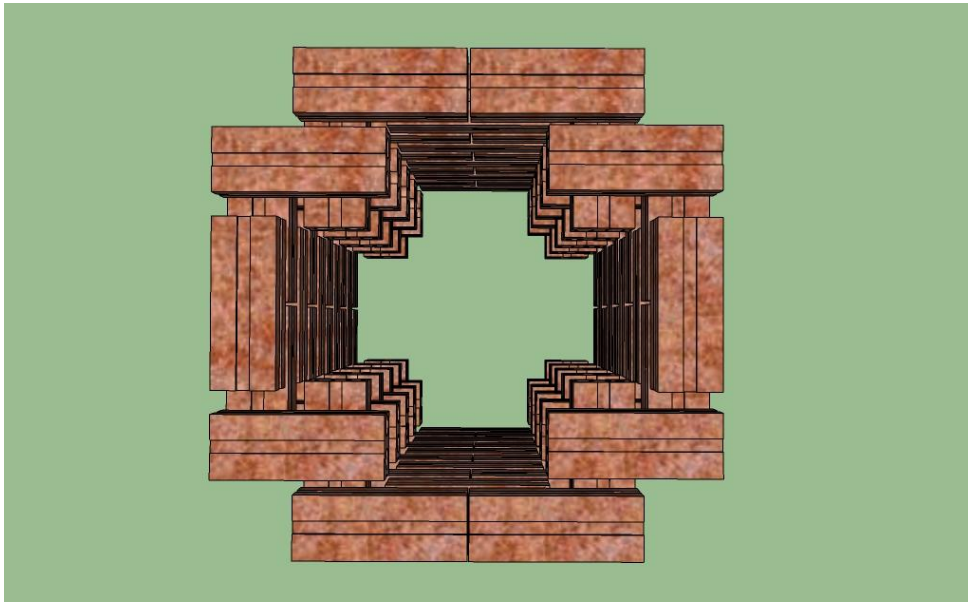

แปลนชั้นที่ 2, 4, 6

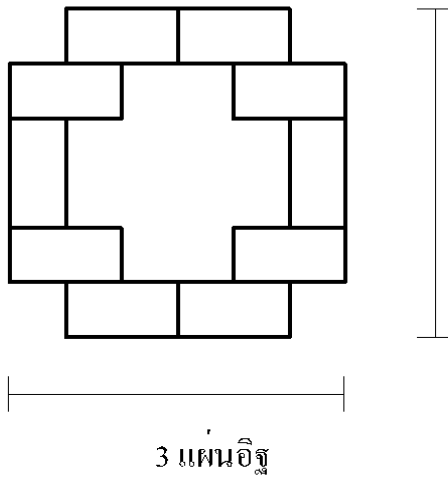

3 เมตร

3 เมตร

แปลนชั้นที่ 1, 3, 5

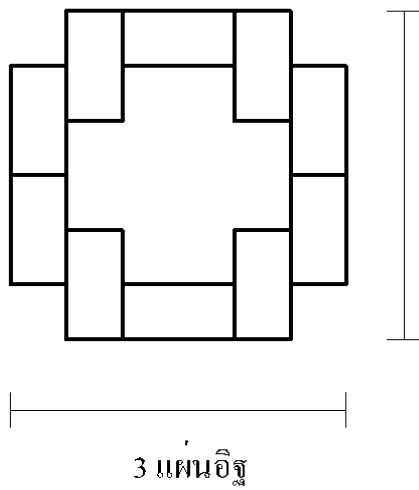

3 เมตร

3 เมตร

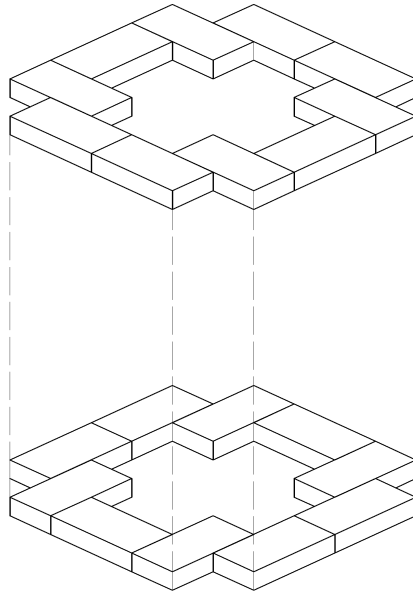

ชั้นที่ 2, 4,

6

ชั้นที่ 1, 3,

5

ขยายแสดงการวางอิฐ

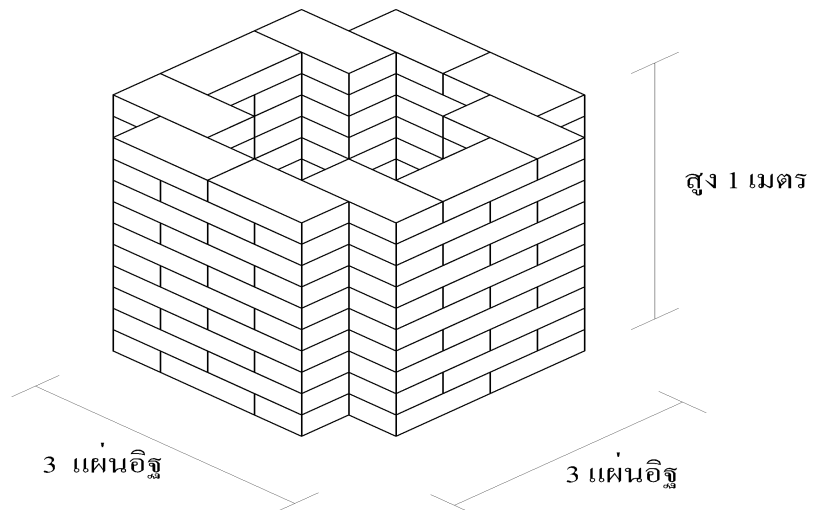

สูง 1 เมตร

3 แผ่นอิฐ

3 แผ่นอิฐ

ขยายแสดงการก่ออิฐเสาแปดเหลี่ยม

ใบงานที่ 9

เรื่อง การก่ออิฐเสาสีบสองเหลี่ยม

จุดประสงค์ของงาน

1. เพื่อให้ นักศึกษาสามารถปฏิบัติ การก่ออิฐเสาสีบสองเหลี่ยม
2. เสริมสร้างทักษะความสามารถทางด้านการปฏิบัติ การพูด การฟัง
3. พัฒนาบุคลิกในการพูด การถาม การตอบคำถาม และการแลกเปลี่ยนความรู้ซึ่งกันและกัน
4. เพื่อให้ นักศึกษาได้มีบทบาทในการเรียน และสร้างสรรค์บรรยากาศที่ดีจากการเรียน

กิจกรรม

1. ให้นักศึกษาแบ่งกลุ่ม เป็นกลุ่มละ 2 คน
2. ให้นักศึกษาทำการก่ออิฐเสาสีบสองเหลี่ยม

เครื่องมือ / วัสดุ – อุปกรณ์

- | | |
|--------------------|--------------------------|
| 1. เกรียงเหล็ก | 9. แปรงสลัดน้ำ |
| 2. ระดับน้ำ | 10. อิฐมอญ |
| 3. ฉากเหล็ก | 11. ปูนขาว |
| 4. ลูกตึง | 12. ทราวยหยาบ |
| 5. ตลับเมตร | 13. น้ำสะอาด |
| 6. ดินสอ | 14. กระบะผสมปูน |
| 7. เชือกกระด้ายยาว | 15. ตะปูขนาด 2” – 2 1/2” |
| 8. ถังใส่ปูน | |

ลำดับขั้นการปฏิบัติงาน

1. เตรียมอุปกรณ์งานก่ออิฐเสาสีบสองเหลี่ยม
2. ศึกษาเรื่อง การก่ออิฐเสาสีบสองเหลี่ยม
3. ปฏิบัติงานก่ออิฐเสาสีบสองเหลี่ยม
4. ตรวจสอบความถูกต้อง และ ความเรียบร้อยของงาน
5. เก็บอุปกรณ์ และรักษาความสะอาด

ข้อควรระวัง

1. อิฐทุกก้อนได้แนวและได้ระดับเส้นเชือก
2. อิฐควรราดน้ำหรือจุ่มน้ำ
3. เล็งแนวตั้งที่หัวและท้ายของอิฐก่อทุกๆ 3 ชั้น
4. อย่าให้แนวรอยต่อของอิฐตรงกันในช่องที่ต่อกัน

ข้อเสนอแนะ

1. ความเรียบร้อยของชิ้นงาน
2. ความสะอาดของบริเวณที่ปฏิบัติงาน
3. ความถูกต้องของการเก็บรักษาอุปกรณ์
4. ส่งงานตรงตามเวลาที่กำหนด

เกณฑ์การพิจารณา

1. ความพร้อมในการเตรียมตัว
2. บุคลิกลักษณะ กิริยา
3. ความถูกต้อง ปฏิภาณในการแก้ไขปัญหาเฉพาะหน้า
4. ปฏิบัติงานถูกต้องตามขั้นตอน
- 5.

ภาพประกอบ

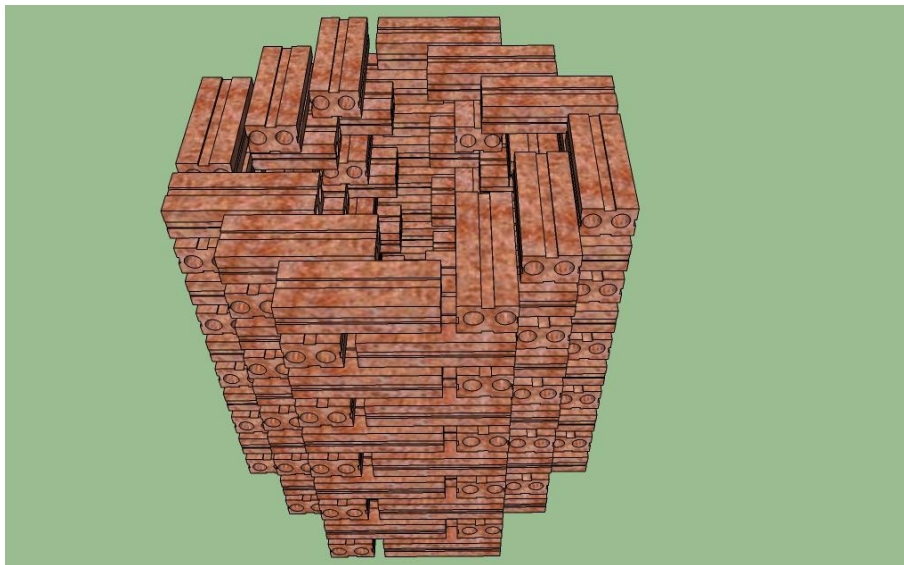

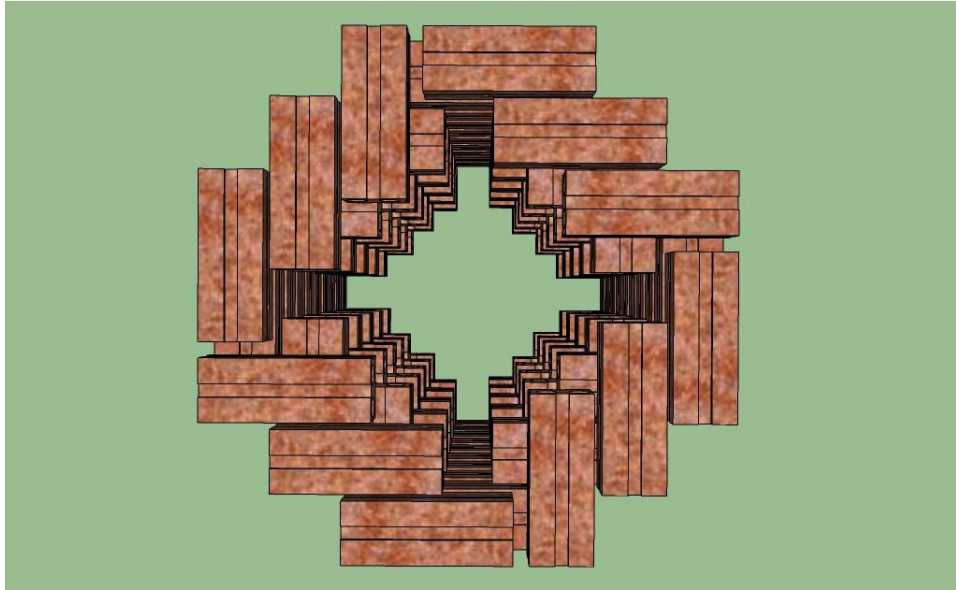

แปลนชั้นที่ 2, 4, 6

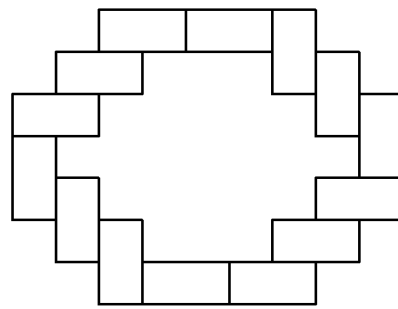

3 ½ แผ่นอิฐ

4 ½ แผ่นอิฐ

แปลนชั้นที่ 1, 3, 5

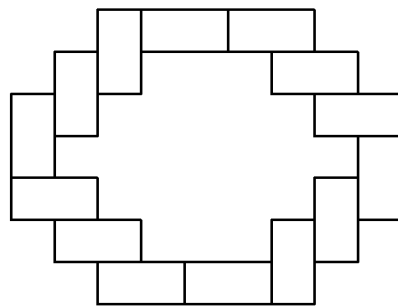

3 ½ แผ่นอิฐ

4 ½ แผ่นอิฐ

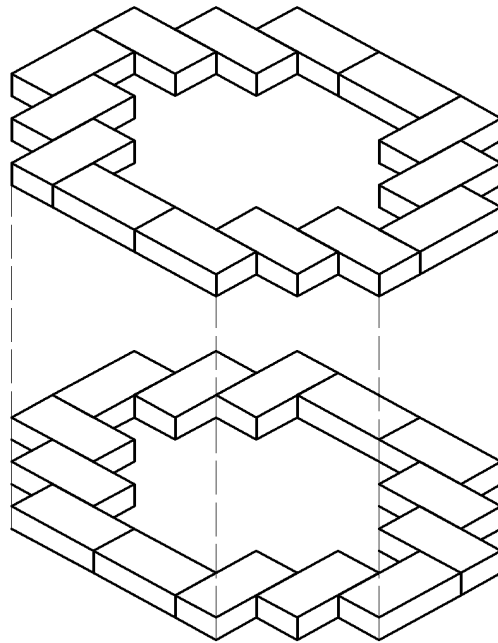

ชั้นที่ 2, 4, 6

ชั้นที่ 1, 3, 5

ขยายแสดงการวางอิฐ

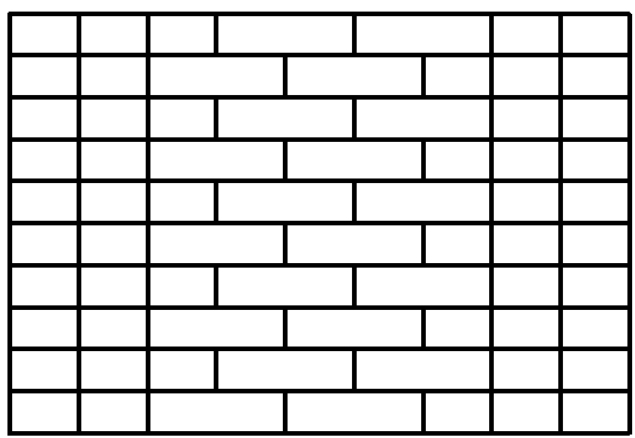

สูง 10 แผ่นอิฐ

$4 \frac{1}{2}$ แผ่นอิฐ

รูปด้าน

ใบงานที่ 10

เรื่อง การก่ออิฐวงกลม

จุดประสงค์ของงาน

1. เพื่อให้ นักศึกษาสามารถปฏิบัติ การก่ออิฐวงกลม
2. เสริมสร้างทักษะความสามารถทางด้านการปฏิบัติ การพูด การฟัง
3. พัฒนาบุคลิกในการพูด การถาม การตอบคำถาม และการแลกเปลี่ยนความรู้ซึ่งกันและกัน
4. เพื่อให้ นักศึกษาได้มีบทบาทในการเรียน และสร้างสรรค์บรรยากาศที่ดีจากการเรียน

กิจกรรม

1. ให้นักศึกษาแบ่งกลุ่ม เป็นกลุ่มละ 2 คน
2. ให้นักศึกษาทำการก่ออิฐวงกลม

เครื่องมือ / วัสดุ – อุปกรณ์

- | | |
|-------------------|------------------------|
| 1. เกรียงเหล็ก | 9. แปรงสัดน้ำ |
| 2. ระดับน้ำ | 10. อิฐมอญ |
| 3. ฉากเหล็ก | 11. ปูนขาว |
| 4. ลูกตึง | 12. ทราหยาบ |
| 5. ตลับเมตร | 13. น้ำสะอาด |
| 6. ดินสอ | 14. กระบะผสมปูน |
| 7. เชือกกระดืบยาว | 15. ตะปูขนาด 2” – 2 ½” |
| 8. ถังใส่ปูน | |

ลำดับขั้นการปฏิบัติงาน

1. เตรียมอุปกรณ์งานก่ออิฐวงกลม
2. ศึกษาเรื่อง การก่ออิฐวงกลม
3. ปฏิบัติงานก่ออิฐวงกลม
4. ตรวจสอบความถูกต้อง และ ความเรียบร้อยของงาน
5. เก็บอุปกรณ์ และรักษาความสะอาด

ข้อควรระวัง

1. อิฐทุกก้อนได้แนวและได้ระดับเส้นเชือก
2. อิฐควรราดน้ำหรือจุ่มน้ำ
3. เล็งแนวตั้งที่หัวและท้ายของอิฐก่อทุกๆ 3 ชั้น
4. อย่าให้แนวรอยต่อของอิฐตรงกันในช่องที่ต่อกัน

ข้อเสนอแนะ

1. ความเรียบร้อยของชิ้นงาน
2. ความสะอาดของบริเวณที่ปฏิบัติงาน
3. ความถูกต้องของการเก็บรักษาอุปกรณ์
4. ส่งงานตรงตามเวลาที่กำหนด

เกณฑ์การพิจารณา

1. ความพร้อมในการเตรียมตัว
2. บุคลิกลักษณะ กิริยา
3. ความถูกต้อง ปฏิภาณในการแก้ไขปัญหาเฉพาะหน้า
4. ปฏิบัติงานถูกต้องตามขั้นตอน
- 5.

ภาพประกอบ

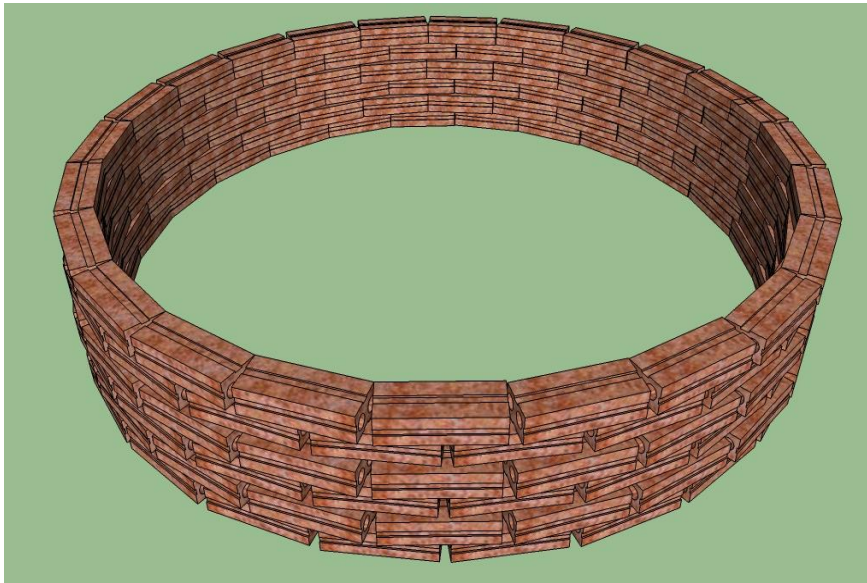

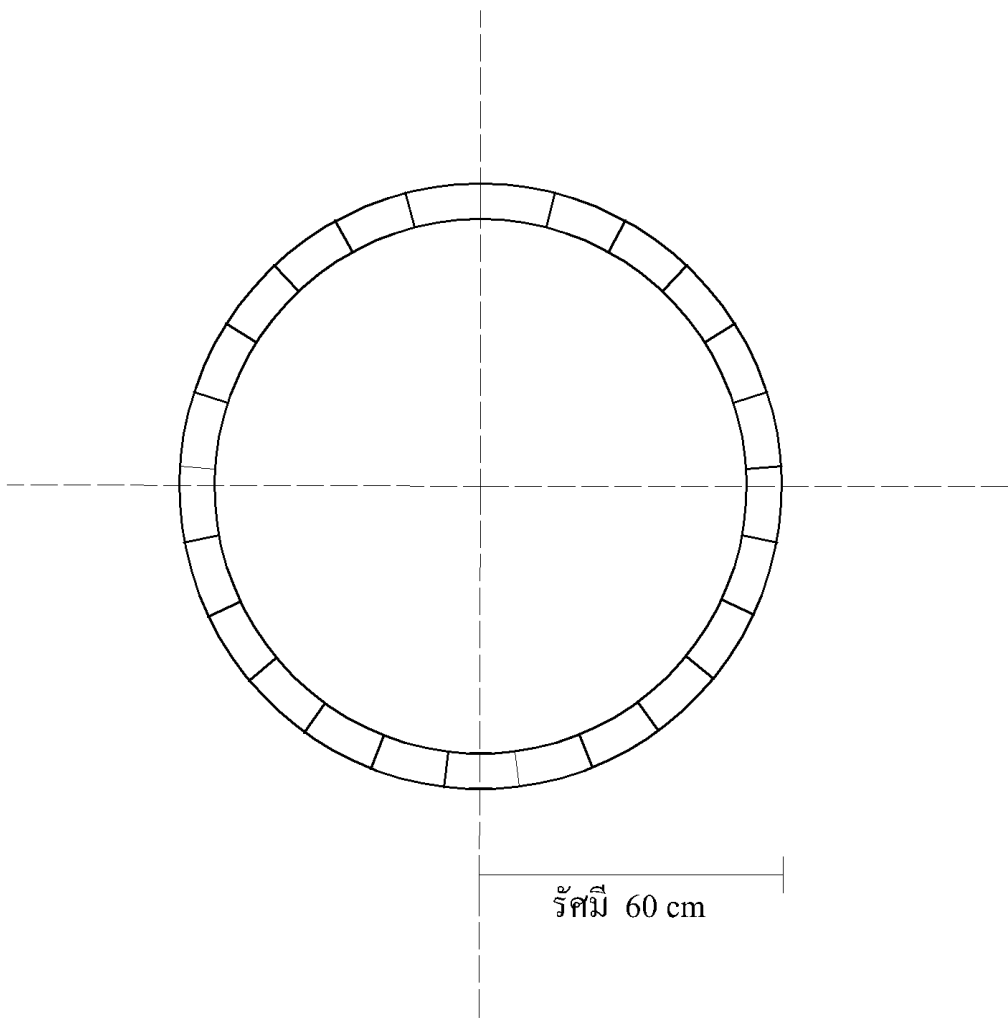
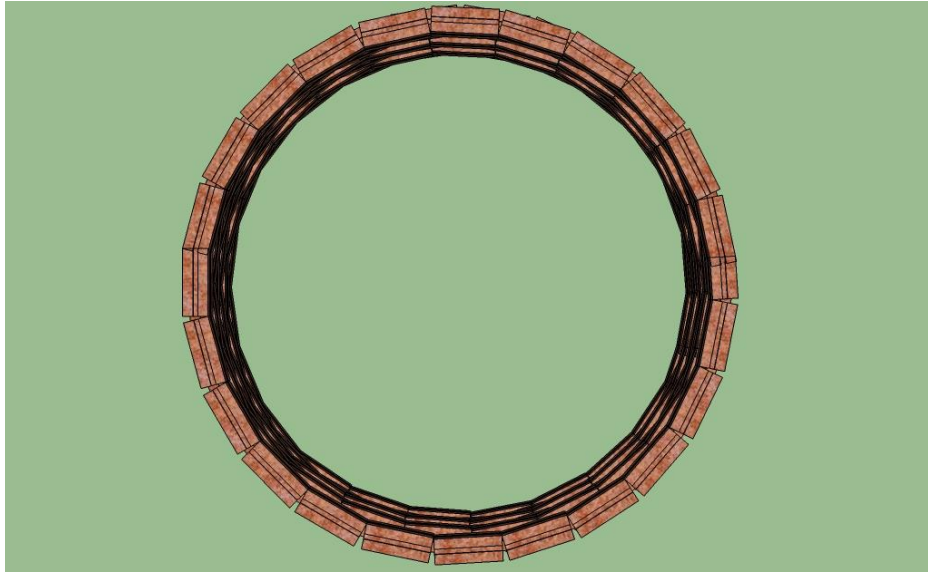

แปลนก่ออิฐวงกลม

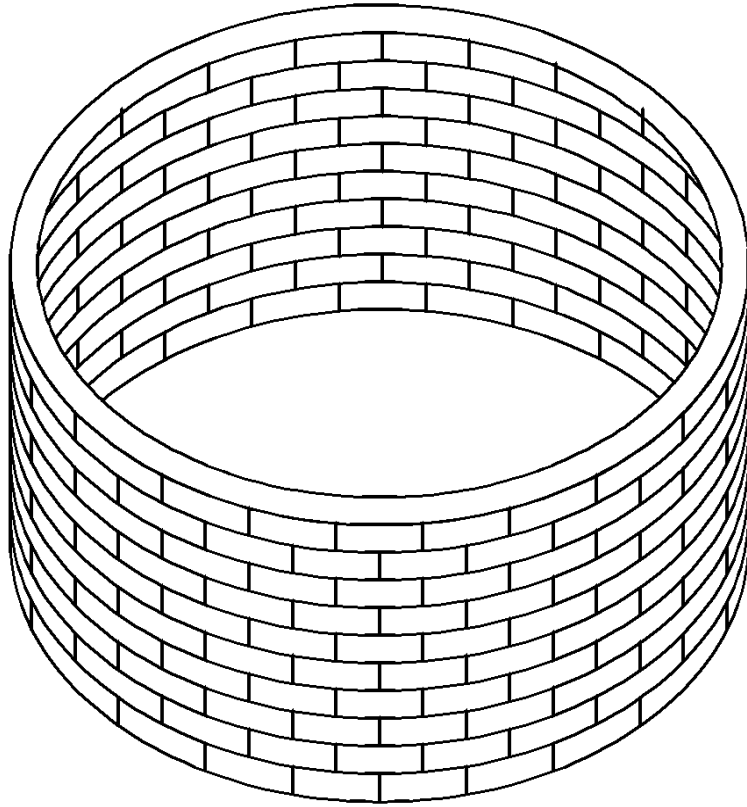

สูง 1 m

ขยายแสดงการก่ออิฐวงกลม

ใบงานที่ 11

เรื่อง การก่ออิฐเต็มแผ่น

จุดประสงค์ของงาน

1. เพื่อให้ นักศึกษาสามารถปฏิบัติ การก่ออิฐเต็มแผ่น
2. เสริมสร้างทักษะความสามารถทางด้านการปฏิบัติ การพูด การฟัง
3. พัฒนาบุคลิกในการพูด การถาม การตอบคำถาม และการแลกเปลี่ยนความรู้ซึ่งกันและกัน
4. เพื่อให้ นักศึกษาได้มีบทบาทในการเรียน และสร้างสรรค์บรรยากาศที่ดีจากการเรียน

กิจกรรม

1. ให้นักศึกษาแบ่งกลุ่ม เป็นกลุ่มละ 2 คน
2. ให้นักศึกษาทำการก่ออิฐเต็มแผ่น

เครื่องมือ / วัสดุ – อุปกรณ์

- | | |
|------------------|------------------------|
| 1. เกรียงเหล็ก | 9. แปรงสลัดน้ำ |
| 2. ระดับน้ำ | 10. อิฐมอญ |
| 3. ฉากเหล็ก | 11. ปูนขาว |
| 4. ลูกตึง | 12. ทราหยาบ |
| 5. ตลับเมตร | 13. น้ำสะอาด |
| 6. ดินสอ | 14. กระบะผสมปูน |
| 7. เชือกกระดบยาว | 15. ตะปูขนาด 2” – 2 ½” |
| 8. ถังใส่ปูน | |

ลำดับขั้นตอนการปฏิบัติงาน

1. เตรียมอุปกรณ์งานก่ออิฐเต็มแผ่น
2. ศึกษาเรื่อง การก่ออิฐเต็มแผ่น
3. ปฏิบัติงานก่ออิฐเต็มแผ่น
4. ตรวจสอบความถูกต้อง และ ความเรียบร้อยของงาน
5. เก็บอุปกรณ์ และรักษาความสะอาด

ข้อควรระวัง

1. อิฐทุกก้อนได้แนวและได้ระดับเส้นเชือก
2. อิฐควรราดน้ำหรือจุ่มน้ำ
3. เล็งแนวตั้งที่หัวและท้ายของอิฐก่อทุกๆ 3 ชั้น
4. อย่าให้แนวรอยต่อของอิฐตรงกันในช่องที่ต่อกัน

ข้อเสนอแนะ

1. ความเรียบร้อยของชิ้นงาน
2. ความสะอาดของบริเวณที่ปฏิบัติงาน
3. ความถูกต้องของการเก็บรักษาอุปกรณ์
4. ส่งงานตรงตามเวลาที่กำหนด

เกณฑ์การพิจารณา

1. ความพร้อมในการเตรียมตัว
2. บุคลิกลักษณะ กิริยา
3. ความถูกต้อง ปฏิภาณในการแก้ไขปัญหาเฉพาะหน้า
4. ปฏิบัติงานถูกต้องตามขั้นตอน
- 5.

ภาพประกอบ

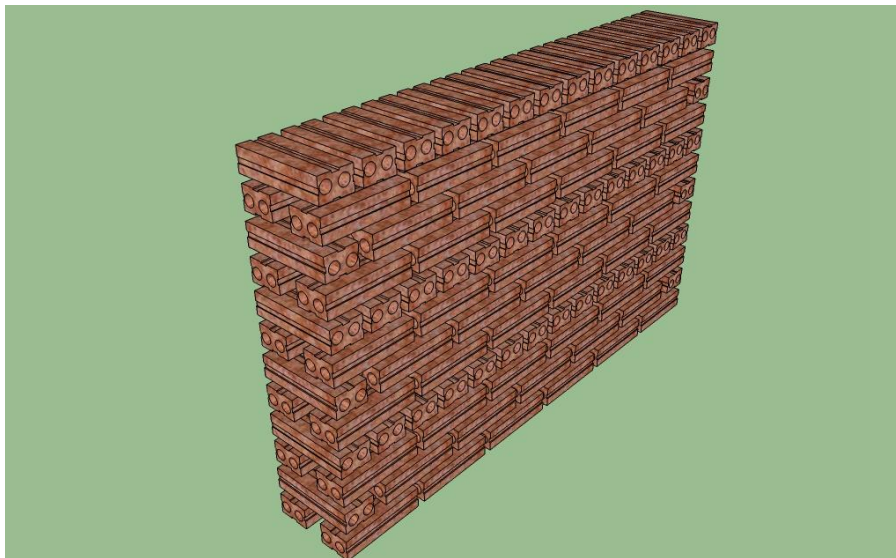

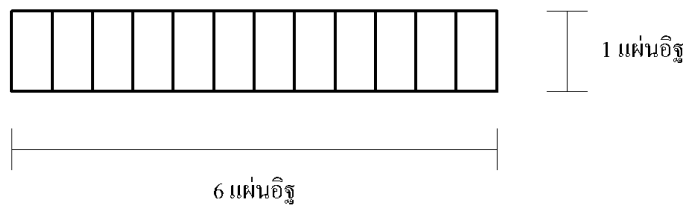
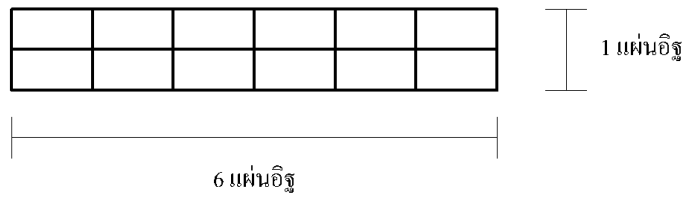
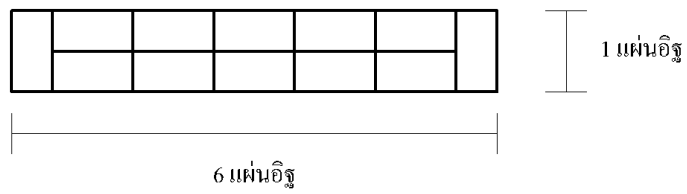
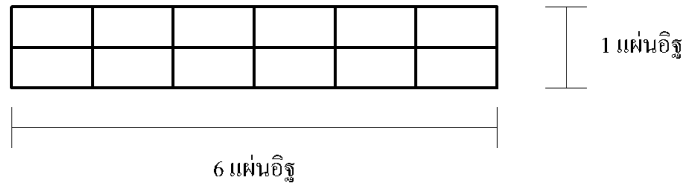
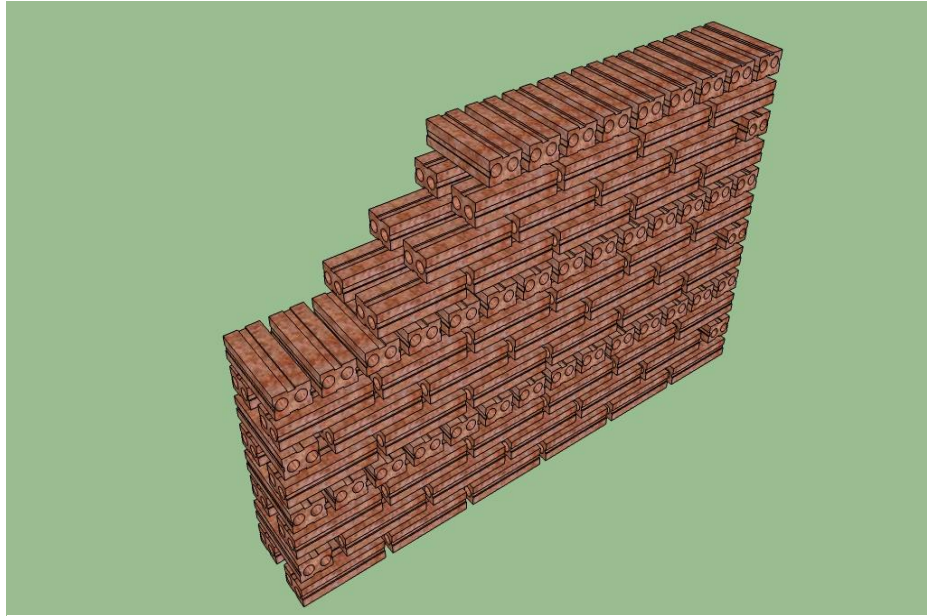

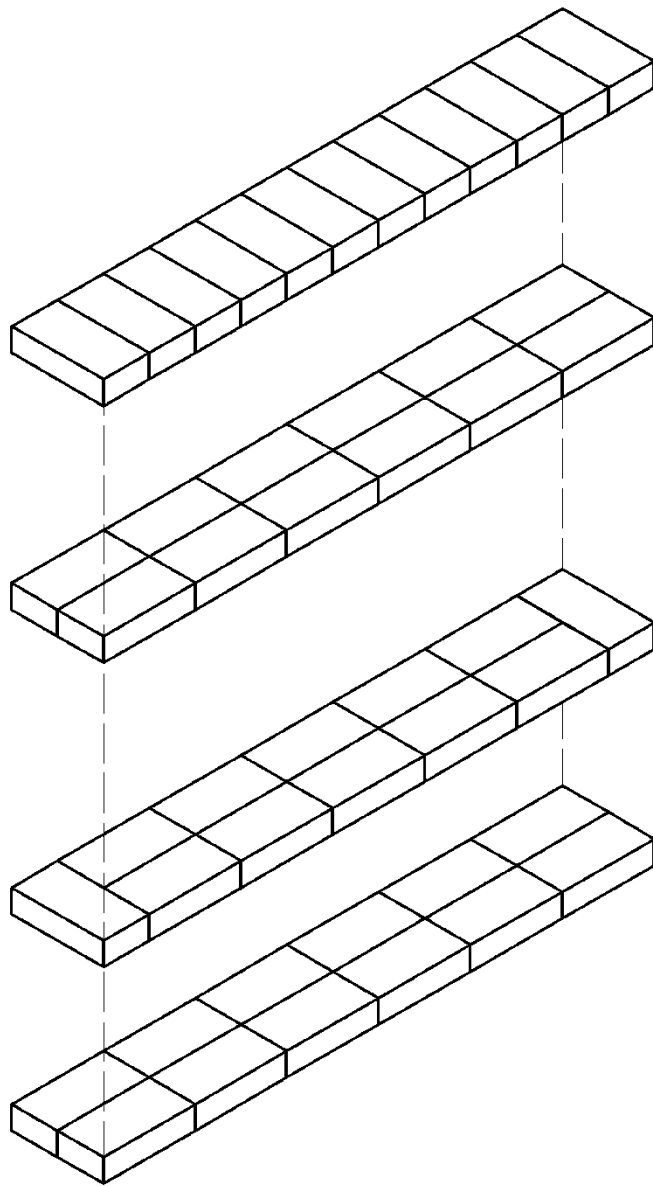

ชั้นที่ 4,8,12

ชั้นที่ 3,7,11

ชั้นที่ 2,6,10

ชั้นที่ 1,5,9

ขยายแสดงการวางอิฐ

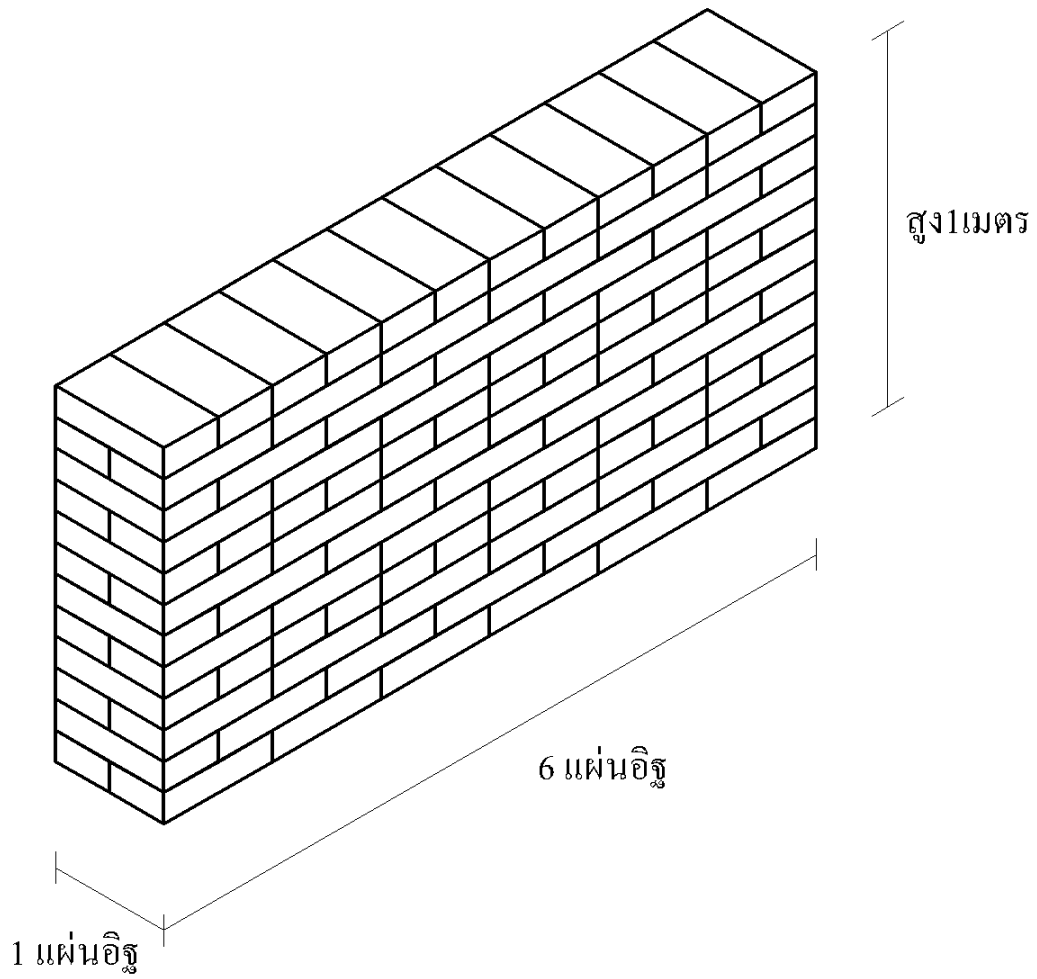

ใบงานที่ 12

เรื่อง การก่ออิฐเสาประกอบบัวฐาน

จุดประสงค์ของงาน

1. เพื่อให้ นักศึกษาสามารถปฏิบัติ การก่ออิฐเสาประกอบบัวฐาน
2. เสริมสร้างทักษะความสามารถทางด้านการปฏิบัติ การพูด การฟัง
3. พัฒนาบุคลิกในการพูด การถาม การตอบคำถาม และการแลกเปลี่ยนความรู้ซึ่งกันและกัน
4. เพื่อให้ นักศึกษาได้มีบทบาทในการเรียน และสร้างสรรค์บรรยากาศที่ดีจากการเรียน

กิจกรรม

1. ให้นักศึกษาแบ่งกลุ่ม เป็นกลุ่มละ 2 คน
2. ให้นักศึกษาทำการก่ออิฐเสาประกอบบัวฐาน

เครื่องมือ / วัสดุ – อุปกรณ์

- | | |
|------------------|------------------------|
| 1. เกรียงเหล็ก | 9. แปรงสลัดน้ำ |
| 2. ระดับน้ำ | 10. อิฐมอญ |
| 3. ฉากเหล็ก | 11. ปูนขาว |
| 4. ลูกตึง | 12. ทราดหยาบ |
| 5. ตลับเมตร | 13. น้ำสะอาด |
| 6. ดินสอ | 14. กระบะผสมปูน |
| 7. เชือกกระดบยาว | 15. ตะปูขนาด 2” – 2 ½” |
| 8. ถังใส่ปูน | |

ลำดับขั้นการปฏิบัติงาน

1. เตรียมอุปกรณ์งานก่ออิฐเสาประกอบบัวฐาน
2. ศึกษาเรื่อง การก่ออิฐเสาประกอบบัวฐาน
3. ปฏิบัติงานก่ออิฐเสาประกอบบัวฐาน
4. ตรวจสอบความถูกต้อง และ ความเรียบร้อยของงาน
5. เก็บอุปกรณ์ และรักษาความสะอาด

ข้อควรระวัง

1. อิฐทุกก้อนได้แนวและได้ระดับเส้นเชือก
2. อิฐควรราดน้ำหรือจุ่มน้ำ
3. เล็งแนวตั้งที่หัวและท้ายของอิฐก่อทุกๆ 3 ชั้น
4. อย่าให้แนวรอยต่อของอิฐตรงกันในช่องที่ต่อกัน

ข้อเสนอแนะ

1. ความเรียบร้อยของชิ้นงาน
2. ความสะอาดของบริเวณที่ปฏิบัติงาน
3. ความถูกต้องของการเก็บรักษาอุปกรณ์
4. ส่งงานตรงตามเวลาที่กำหนด

เกณฑ์การพิจารณา

1. ความพร้อมในการเตรียมตัว
2. บุคลิกลักษณะ กิริยา
3. ความถูกต้อง ปฏิภาณในการแก้ไขปัญหาเฉพาะหน้า
4. ปฏิบัติงานถูกต้องตามขั้นตอน
- 5.

ภาพประกอบ

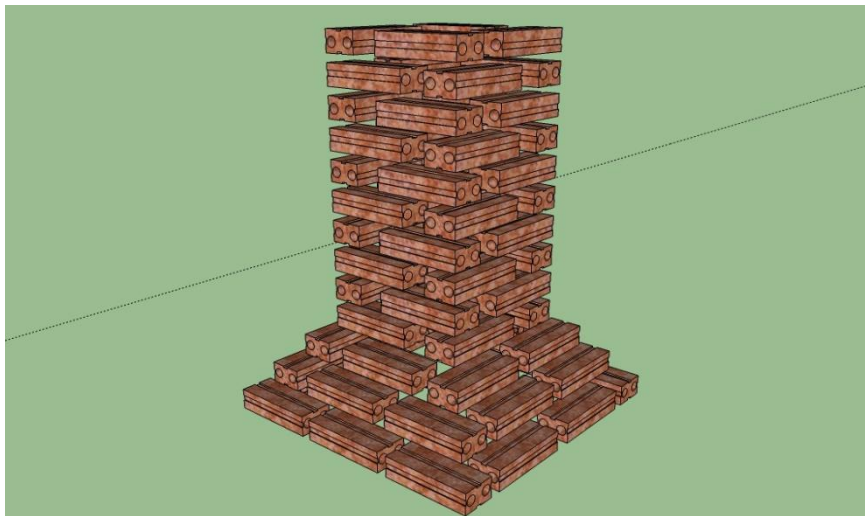

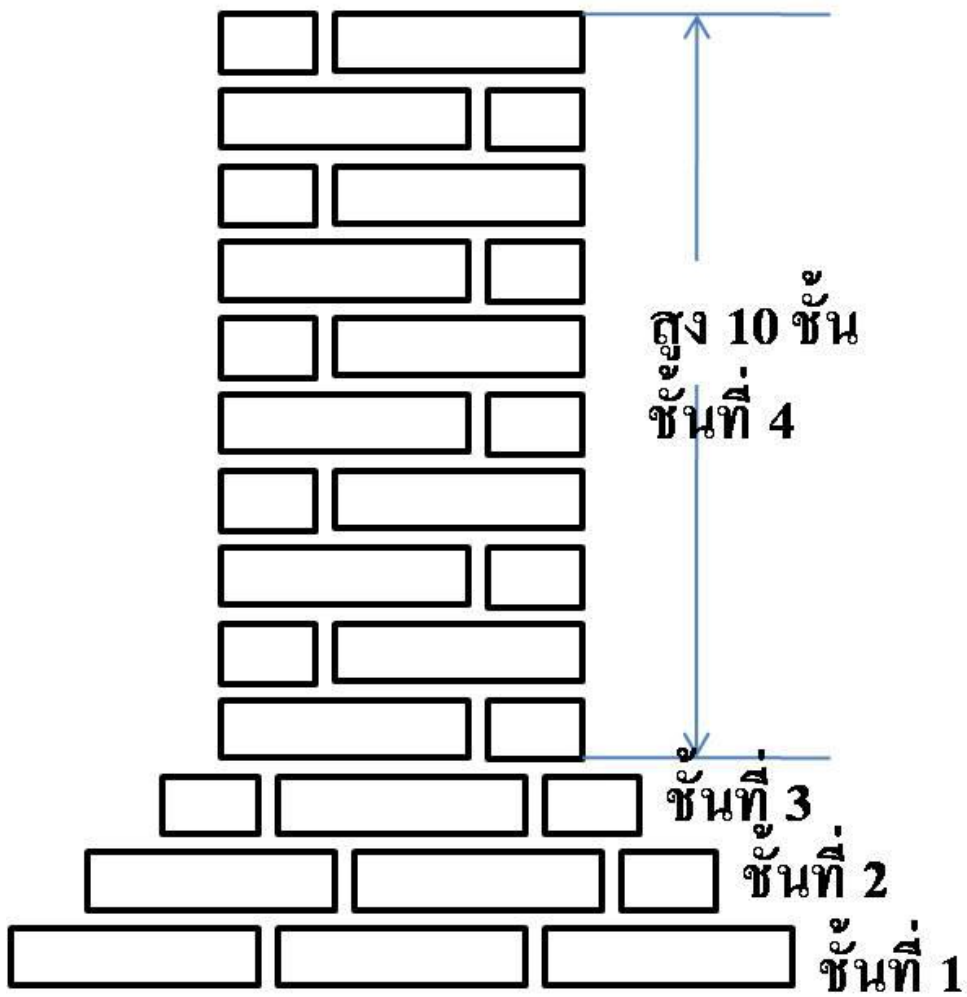
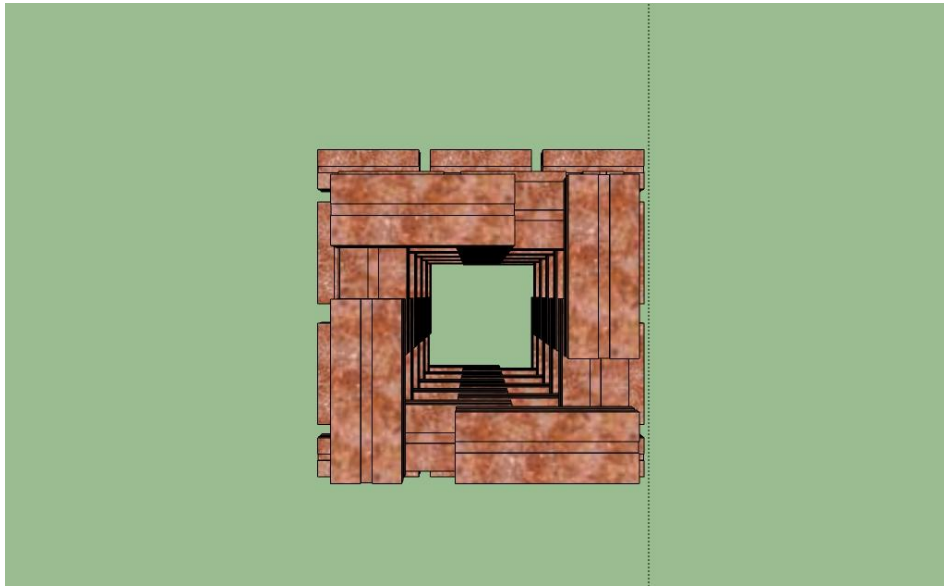

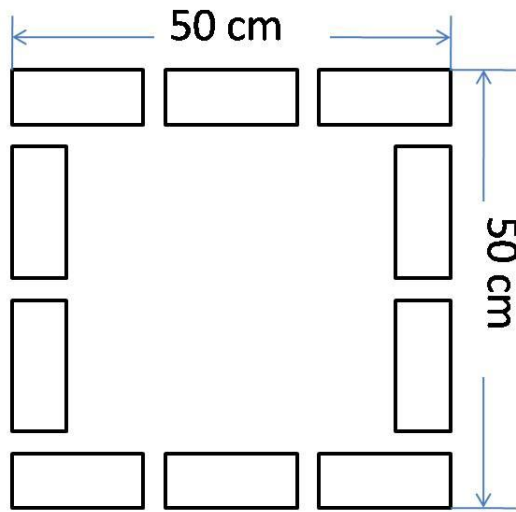

ชั้นที่ 1

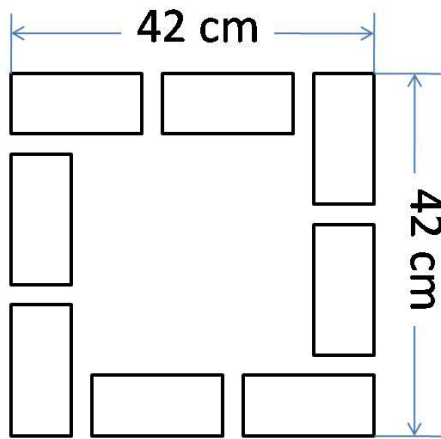

ชั้นที่ 2

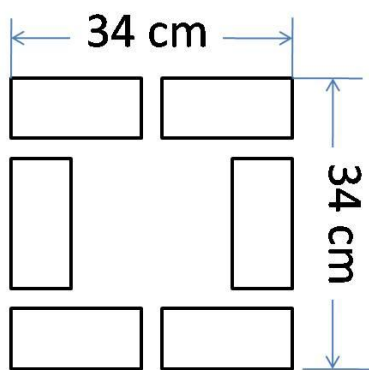

ชั้นที่ 3

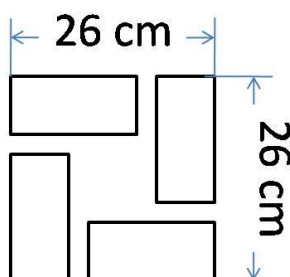

ใบงานที่ 13

เรื่อง การก่ออิฐเสาประกอบบัวปิตยอตเสา

จุดประสงค์ของงาน

1. เพื่อให้นักศึกษาสามารถปฏิบัติภารกิจก่ออิฐเสาประกอบบัวปิตยอตเสา
2. เสริมสร้างทักษะความสามารถทางด้านการปฏิบัติ การพูด การฟัง
3. พัฒนาบุคลิกในการพูด การถาม การตอบคำถาม และการแลกเปลี่ยนความรู้ซึ่งกันและกัน
4. เพื่อให้นักศึกษาได้มีบทบาทในการเรียน และสร้างสรรค์บรรยากาศที่ดีจากการเรียน

กิจกรรม

1. ให้นักศึกษาแบ่งกลุ่ม เป็นกลุ่มละ 2 คน
2. ให้นักศึกษาทำการก่ออิฐเสาประกอบบัวปิตยอตเสา

เครื่องมือ / วัสดุ – อุปกรณ์

- | | |
|--------------------|------------------------|
| 1. เกรียงเหล็ก | 9. แปรงสลัดน้ำ |
| 2. ระดับน้ำ | 10. อิฐมอญ |
| 3. ฉากเหล็ก | 11. ปูนขาว |
| 4. ลูกตึง | 12. ทราหยาบ |
| 5. ตลับเมตร | 13. น้ำสะอาด |
| 6. ดินสอ | 14. กระบะผสมปูน |
| 7. เชือกกระด้ายยาว | 15. ตะปูขนาด 2” – 2 ½” |
| 8. ถังใส่ปูน | |

ลำดับขั้นการปฏิบัติงาน

1. เตรียมอุปกรณ์งานก่ออิฐเสาประกอบบัวปิตยอตเสา
2. ศึกษาเรื่องการก่ออิฐเสาประกอบบัวปิตยอตเสา
3. ปฏิบัติงานก่ออิฐเสาประกอบบัวปิตยอตเสา
4. ตรวจสอบความถูกต้อง และ ความเรียบร้อยของงาน
5. เก็บอุปกรณ์ และรักษาความสะอาด

ข้อควรระวัง

1. อิฐทุกก้อนได้แนวและได้ระดับเส้นเชือก
2. อิฐควรราดน้ำหรือจุ่มน้ำ
3. เล็งแนวตั้งที่หัวและท้ายของอิฐก่อทุกๆ 3 ชั้น
4. อย่าให้แนวรอยต่อของอิฐตรงกันในช่องที่ต่อกัน

ข้อเสนอแนะ

1. ความเรียบร้อยของชิ้นงาน
2. ความสะอาดของบริเวณที่ปฏิบัติงาน
3. ความถูกต้องของการเก็บรักษาอุปกรณ์
4. ส่งงานตรงตามเวลาที่กำหนด

เกณฑ์การพิจารณา

1. ความพร้อมในการเตรียมตัว
2. บุคลิกลักษณะ กิริยา
3. ความถูกต้อง ปฏิภาณในการแก้ไขปัญหาเฉพาะหน้า
4. ปฏิบัติงานถูกต้องตามขั้นตอน

ภาพประกอบ

