

คู่มือ โครงการอบรม
การคำนวณและออกแบบ

TUMCIVIL.COM
Engineering Software Center
engfanatic

เรียบเรียงโดย ผศ.สมศักดิ์ คำปลิว และ ทีมงาน

สะดวกน้ำและบ่อน้ำบาดาล เชื่อมและกำแพงกันดิน การจัดเหล็กโครงสร้าง

รุ่นพิเศษ ไม่มีจำหน่าย
แจกเพื่อการศึกษา
Special Edition



WorkShop

ดาวน์โหลดไฟล์การสอน และข้อมูลเพิ่มเติมได้ที่ www.tumcivil.com



การออกแบบถังเก็บน้ำบนดาดฟ้า, ใต้ดิน, ระบายน้ำ และถังบำบัดน้ำเสีย เฉพาะรูปทรงสี่เหลี่ยมผืนผ้า

การออกแบบถังบรรจุของเหลวทั้งแบบที่ตั้งบนดาดฟ้า ใต้ดิน ถังบำบัดน้ำเสีย รวมทั้งระบายน้ำ ที่มีรูปทรงสี่เหลี่ยมผืนผ้า จะแบ่งการออกแบบเป็นสองส่วน คือ ส่วนของผนังด้านข้าง และส่วนที่เป็นพื้นทั้งฝาด้านบนที่อาจจะไม่มีเช่นระบายน้ำ หรือมีแต่ไม่รับน้ำหนักมากนักเช่น ฝาดังบนดาดฟ้า หรือฝาดังด้านหลังอาคาร บางกรณีจะรับน้ำหนักมาก เช่นถังเก็บน้ำใต้ดินที่วางบนฐานรากและฝาด้านบนเป็นลานจอดรถใต้อาคาร ส่วนพื้นถังจะรับน้ำหนักมาก แต่ถ้าวางบนดินแน่นหรือเสาเข็มกลุ่มแล้วพื้นถังจะกระจายแรงได้ทั่วความหนาจะไม่มากนัก แต่ในกรณีที่ถังวางบนฐานรากหรือเสาเข็มที่รับน้ำหนักได้มาก ระยะห่างของเสาเข็มหรือฐานรากมากจะทำให้พื้นฐานรากหนาเนื่องจากแรงค้ำน้ำสูงมากนั่นเอง

การออกแบบผนังถัง มีลำดับขั้นตอนดังนี้

ขั้นตอนที่ 1 จำแนกชนิดของถัง โดยพิจารณาจากอัตราส่วนความกว้างต่อความสูง ดังรูปที่ 1

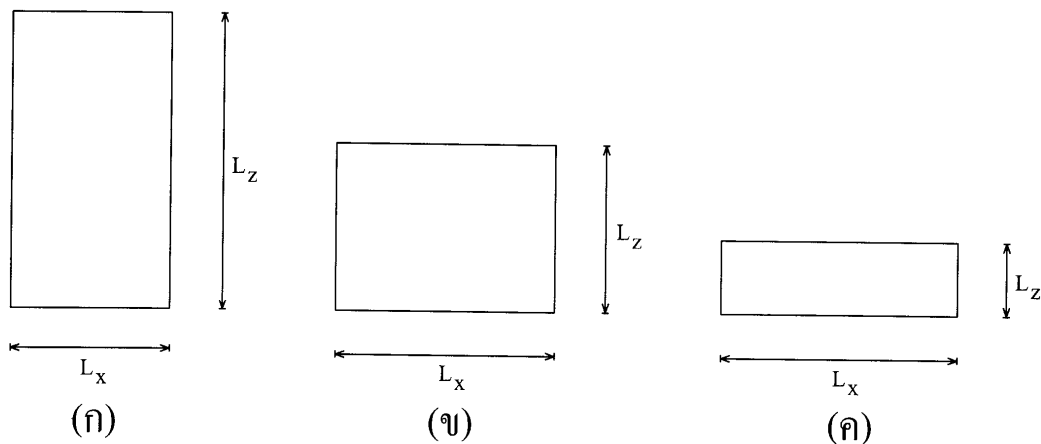

รูปที่ 1 การจำแนกชนิดผนังถัง

ชนิด (ก) เมื่อ $\frac{L_x}{L_z} < 0.5$ รูปทรงเป็นถังสูง ความดันของเหลวจะมาก การโค้งของผนังจะเหมือนพื้นทางแนวราบ เหล็กเสริมหลักจะขนานแนวนอน ส่วนเหล็กในแนวตั้งใช้ปริมาณขั้นต่ำ

ชนิด (ข) เมื่อ $0.5 \leq \frac{L_x}{L_z} \leq 2$ รูปทรงสูงปานกลาง ลักษณะของผนังจะเป็นแผ่น
พื้นสองทางที่รับความดันรูปสามเหลี่ยม ถ้ามีฝาด้านบนก็จะเหมือนพื้นสองทางทั่วไปที่
รับแรงสามเหลี่ยม แต่ถ้าไม่มีฝาด้านบนจะเหมือนแผ่นพื้นสองทางที่มีคานรองรับเพียง
สามด้าน เหล็กเสริมหลักมีทั้งแนวตั้งและแนวนอน การหาแรงค้ำจะอาศัยสัมประสิทธิ์
ตามตารางที่ 53 ใน Reinforced Concrete Designer's Handbook ของ Charles E.
Reynolds กับ James C. Steedman

ชนิด (ค) เมื่อ $\frac{L_x}{L_z} > 2$ รูปทรงแบนๆ ลักษณะของผนังจะเหมือนกับเป็นแผ่น
พื้นยื่นในแนวตั้งที่รับแรงค้ำของเหลวแบบสามเหลี่ยม และใช้ตารางที่ 132 ใน
Reinforced Concrete Designer's Handbook ของ Charles E. Reynolds กับ James C.
Steedman

ขั้นตอนที่ 2 หาแรงค้ำ

ผนังชนิด (ก) ให้ตัดแผ่นพื้นกว้าง 1.00 เมตรที่ขอบล่างสุด แล้วหาความดันเฉลี่ย
เป็นน้ำหนักแผ่ แล้วคำนวณเป็นพื้นที่ทางเดียวช่วงเดียว

$$M = \frac{1}{8} wL_x^2$$

ผนังชนิด (ข) ให้เลือกกราฟของตาราง 53 ที่เหมาะสมกับลักษณะของผนังที่มี 3
รูปแบบ คือ มีฝาด้านบนที่แข็งแรงพอรับแรงค้ำได้ด้วยใช้กราฟบนซ้าย แต่ถ้ามีฝาด้านบนแต่ไม่
ค่อยแข็งแรงนักเพียงยึดขอบบนของผนังไม่ให้เบะอ้าหรือหุบเข้าได้ง่ายใช้กราฟบนขวา
แต่ถ้าไม่มีฝาด้านบนเช่นสะพานน้ำหรือมีฝาด้านบนแต่ยึดไม่อยู่ให้ใช้กราฟล่างซ้าย

ผนังชนิด (ค) ให้เขียน Free-body diagram เป็นพื้นยื่นในแนวตั้ง แรงค้ำ
ของเหลวเป็นรูปสามเหลี่ยม แรงลัพธ์จะสูงจากฐานผนังหนึ่งในสามของความสูง

ขั้นตอนที่ 3 หาความหนาของผนัง

แรงที่กระทำต่อผนังจะพิจารณาจากสามกรณีคือ

- กรณีที่เกิดจากแรงค้ำ
- กรณีที่เกิดจากแรงค้ำของผนังทิศทางตั้งฉากกับผนังที่พิจารณา
- กรณีที่เกิดจากการผสมกันของแรงค้ำร่วมกับแรงค้ำ

การหาความหนาของผนังจะพิจารณาจากผลของแรงค้ำอย่างเดียว

Two-way slabs: triangularly distributed loads: elastic analyses

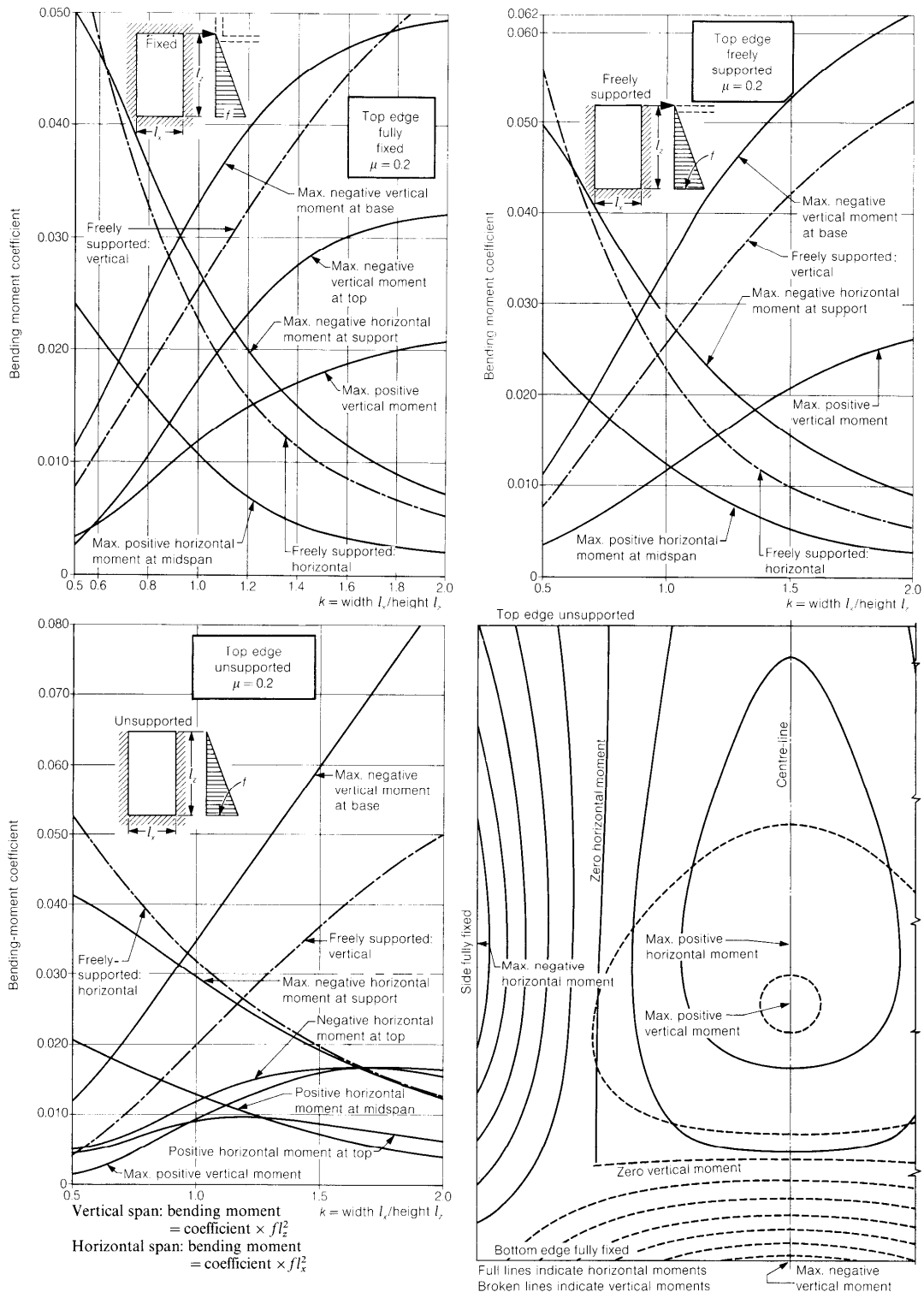

รูปที่ 2 กราฟในการออกแบบผนังหรือพื้นรับแรงสามเหลี่ยม

BS5337: basic data—1

Modular ratio

Permissible stresses (N/mm ²)	Concrete				Reinforcement			
	Modular ratio $\alpha_e = 15$		Grade		Minimum cover of concrete = 40 mm		Class of exposure	
			25	30			A	B
Resistance to cracking f_{cr}	In direct tension		1.31	1.44	Plain bars (minimum proportion of reinforcement near <i>each</i> face $\rho_1 = \frac{A_s}{bh} \leq 0.0025$)	In compression	125	125
	In tension due to bending		1.84	2.02		In direct tension } In tension due to bending }	85	115
	In shear		1.94	2.19			In shear	
Strength (increase bond stresses by 40% if deformed bars are used)	In direct compression		6.95	8.37	Deformed bars (minimum proportion of reinforcement near <i>each</i> face $\rho_1 = \frac{A_s}{bh} \leq 0.0015$)	In compression	140	140
	In compression due to bending		9.15	11.00		In direct tension } In tension due to bending }	100	130
		In shear.		0.77			0.87	In shear
	Anchorage bond		0.90	1.00				
	Local bond		1.36	1.49				

Tension reinforcement only (i.e. reinforcement provided near compression face may be ignored)

Resistance to cracking: determines thickness h .

$$h \leq \sqrt{\frac{M_d}{K_{dc} b}} \quad \text{where} \quad K_{dc} = \frac{f_{cr}}{1-\beta} \left[\frac{1}{3} - (1-\beta)\beta + 14\rho_1 \left(\frac{d}{h} - \beta \right)^2 \right] \quad \text{and} \quad \beta = \frac{(1/2) + 14\rho_1(d/h)}{1 + 14\rho_1}$$

Substitute assumed or given values of ρ_1 and d/h to obtain K_{dc} and β .

$$\text{Moment of resistance } M_{dc} = K_{dc} b h^2.$$

Design for strength: determines reinforcement A_s required.

$$A_s \leq \frac{M_d}{f_{st} z} \quad \text{where} \quad z = d - \frac{1}{3} x \quad \text{and} \quad \frac{x}{d} = \sqrt{[(15\rho)^2 + 30\rho] - 15\rho} \quad \rho = \rho_1 \left(\frac{h}{d} \right)$$

$$\text{Moment of resistance } M_{ds} = K_{ds} b h^2 \quad \text{where} \quad K_{ds} = \rho_1 f_{st} z / h.$$

Balanced design: charts below give values of ρ_{bal} and $K_{bal} = K_{dc} = K_{ds}$ for balanced design.

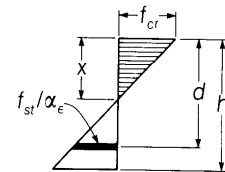
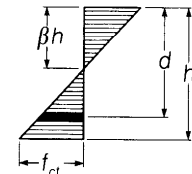

Case 1 Bending only

(a) Tensile stress at face in contact with liquid

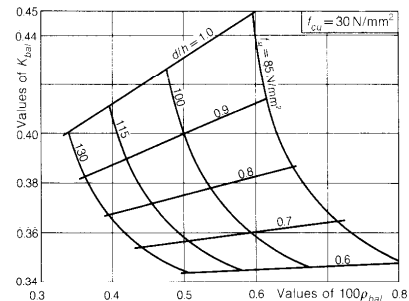
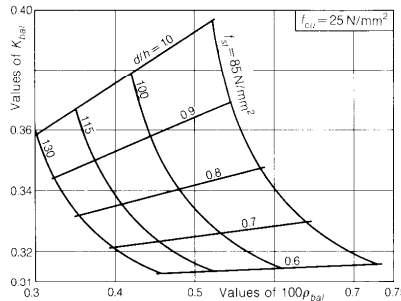

Normal design procedure

1. Assume values for h and d and read K_{bal} from appropriate chart above.
2. Calculate $K = M_d / b h^2$.
3. If $K < K_{bal}$, calculate $A_s = M_d / z f_{st}$ where a convenient approximation for z is $z \approx d - h/10$.

Tension and compression reinforcement: use charts given on Tables 134 and 135 with $N_d / b h = 0$.

Case 1 Bending only

(b) Tensile stress at face remote from liquid

(i) $h < 225$ mm: apply case 1(a)

(ii) $h \geq 225$ mm

Design for strength only:

$$d \leq \sqrt{\frac{M_d}{K_{conc} b}} \quad A_s = \frac{M_d}{f_{st} z} \quad \rho_1 = \frac{A_s}{b h} \quad \text{Value for } K_{conc} \text{ depends on } f_{cr} \text{ and } f_{st}.$$

Stresses: given d and ρ_1 or A_s . Obtain x/d and z/d as case 1(a). Actual $f_{st} = M_d / A_s z$ and actual $f_{cr} = (f_{cr} x) / (15(d - x))$

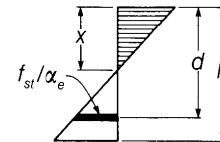

รูปที่ 3 กราฟในการออกแบบผนังหรือพื้น ระบบโมดูลาร์

ความหนาของแผ่นพื้น

$$h \geq \sqrt{\frac{M}{Kb}}$$

$$h = d + c + \frac{d_b}{2}$$

เมื่อ $M =$ แรงดัดจากแรงดัดน้ำหรือดิน, kg.cm

$K =$ สัมประสิทธิ์แรงดัดจากตารางที่ 132 ของ Reynold

$b =$ ความกว้างของผนัง ส่วนมากจะดัดมากกว่า 1.00 เมตร

$d =$ ความหนาประสิทธิภาพ, cm

$d_b =$ เส้นผ่านศูนย์กลางของเหล็กเสริม, cm

$c =$ ระยะหุ้ม (covering) , cm

เมื่อ $d_b > 16$ mm ใช้ $c = 5$ cm

เมื่อ $d \leq 16$ mm ใช้ $c = 4.5$ cm

ขั้นตอนที่ 4 หาปริมาณเหล็กเสริม

เหล็กทางตั้ง

$$A_s = \frac{M}{f_s z}$$

เมื่อ $A_s =$ เนื้อที่หน้าตัดเหล็กรับแรงดึงทางตั้ง, cm²

$M =$ แรงดัดจากแรงดัดน้ำหรือดิน kg.cm

$h =$ ความหนาของผนัง, cm

$d =$ ความหนาประสิทธิภาพ, cm

$$z = d - \frac{h}{10} = \text{แขนแรงดัด, cm}$$

$f_s = 150$ ksc = หน่วยแรงดึงที่ยอมให้ เมื่อ $h \leq 22.5$ cm

$f_s = 1500$ ksc = หน่วยแรงดึงที่ยอมให้ เมื่อ $h > 22.5$ cm

สังเกตว่าต้องเป็นเหล็กข้ออ้อย SD-30

เหล็กทางนอน

หาเหล็กทางนอน ทั้ง M_H^- หรือ M_H^+ แบบเดียวกับหาเหล็กทางตั้ง จากนั้นหาปริมาณเหล็กจากแรงดึงจากผลของผนังในแนวตั้งฉาก โดยที่

$$\text{ถ้า } \frac{L_x}{L_z} > 2 \text{ ใช้ } F_1 = \frac{qLy}{2}$$

$$\text{ถ้า } \frac{L_x}{L_z} \leq 2 \text{ ใช้ } F_2 = qL$$

จากนั้นหาปริมาณเหล็กรับแรงดึง

$$A_{s1} = \frac{F_1}{1250} \text{ cm}^2 / \text{สองผิว}$$

$$A_{s2} = \frac{F_2}{1250} \text{ cm}^2 / \text{สองผิว}$$

ปริมาณเหล็กเสริมขั้นต่ำ มาตรฐานกำหนดไว้ที่ 0.3 % ต่อสองผิว หรือ 0.15 % ต่อหนึ่งผิว ดังนั้น

$$A_{s,\min} = 0.0030bh \text{ cm}^2 / \text{สองผิว}$$

$$A_{s,\min} = 0.0015bh \text{ cm}^2 / \text{หนึ่งผิว}$$

การคำนวณตั้งแต่การหาแรงคัตมานั้น ต้องพิจารณากรณีที่จะเป็นไปได้ทั้งหมด เช่น ก่อสร้างแล้วยังไม่ถมดินด้านข้าง ใต้น้ำเต็มถัง หรือถมดินด้านข้างแต่ในถังยังไม่มีน้ำ

ขั้นตอนที่ 5 ตรวจสอบเสถียรภาพการลอยตัวของถัง

ขั้นตอนที่ 6 เขียนรายละเอียดการออกแบบ

ตัวอย่างที่ 1 ให้ออกแบบถังเก็บน้ำใต้ดิน ความกว้างขอบใน 3.00 เมตร ความยาวขอบใน 10.00 เมตร ลึกขอบใน 2.00 เมตร ส่วนของพื้นถังยื่นออกจากขอบนอก 0.70 เมตร โดยรอบ กำลั้งประลัยของคอนกรีต $f'_c = 250 \text{ ksc}$ เหล็กเสริมข้ออ้อย SD-30 มีจุดคราก $f_y = 3000 \text{ ksc}$ หน่วยน้ำหนักดินแห้ง $\gamma_{\text{dry}} = 1.9 \text{ t/m}^3$ หน่วยน้ำหนักดินเปียก $\gamma_{\text{wet}} = 2.2 \text{ t/m}^3$ มุมเสียดทานดิน $\phi = 20$ องศา แรงกดที่ผิวดิน (surcharge) 1 t/m^2

วิธีทำ ประมาณความหนาของผนังเป็น T_1 และความหนาของพื้นที่ถังถังเป็น T_2 ดูรูปในหน้าถัดไป ผนัง W_1 และ W_2

ออกแบบผนัง W_1

ขั้นตอนที่ 1 ตรวจสอบชนิดผนัง

$$\text{ความกว้างขอบใน } L_x = 10.00 \text{ m}$$

$$\text{ความสูงขอบใน } L_z = 2.00 \text{ m}$$

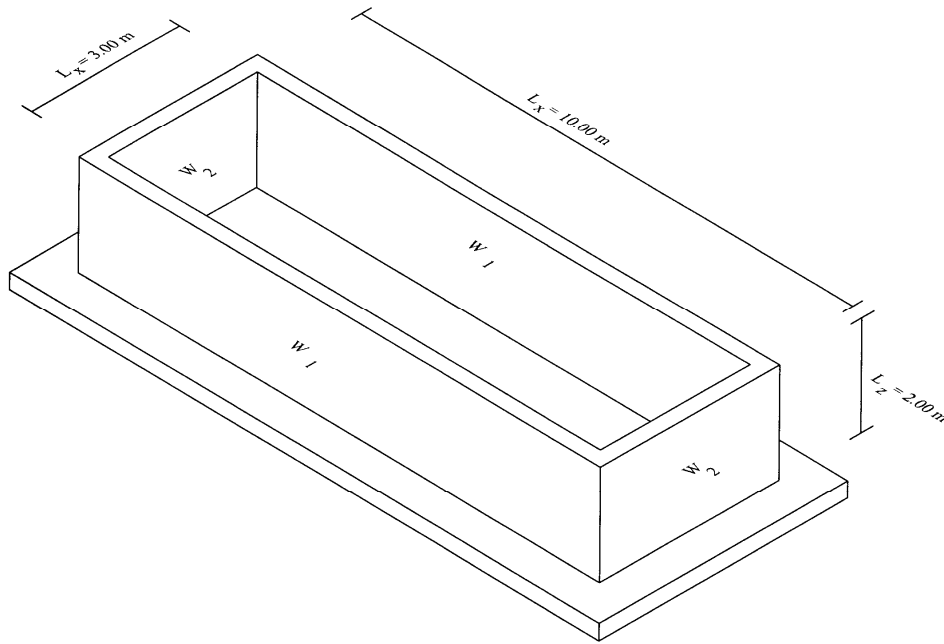

รูปที่ 4 ถังเก็บน้ำใต้ดิน

$$\text{อัตราส่วน } \frac{L_x}{L_z} = \frac{10.00}{2.00} = 5 > 2$$

ผนังเป็นชนิด (ค) แบนมาก เหมือนเป็นพื้นยื่นในแนวตั้ง ตัดผนังกว้าง 1.00 เมตร มาพิจารณา

ขั้นตอนที่ 2 หาแรงค้ำ

กรณีทีสร้างเสร็จใหม่ๆ ยังไม่ถมดินด้านข้าง ใส่น้ำเต็มเพื่อทดสอบ คูรูปที่ 6 ประกอบ ที่ขอบบนมีความดัน 0 ที่ขอบล่างมีความดัน $\gamma_w H$ โดยหน่วยน้ำหนักน้ำ $\gamma_w = 1000 \text{ kg/m}^3$ และความสูงของน้ำ $H = 2.00 \text{ m}$

$$\text{เฉลี่ยความดัน } p = \frac{0 + \gamma_w H}{2} = \frac{1}{2} \gamma_w H \text{ kg/m}^2$$

$$\text{พื้นที่ที่แรงดันกระทำ } 1.00 \times H = H \text{ m}^2$$

$$\text{แรงดันบนผนัง } F = \frac{1}{2} \gamma_w H \times H = \frac{1}{2} \gamma_w H^2 \text{ kg}$$

ตำแหน่งของแรงดันอยู่ที่เซนทรอยด์ของสามเหลี่ยมความดันคือ $\frac{H}{3}$ จากพื้นถึง

แรงค้ำที่พื้นถึง

$$M = \frac{1}{2} \gamma_w H^2 \times \frac{H}{3} = \frac{1}{6} \gamma_w H^3 = \frac{1}{6} \times 1000 \times 2.00^3 = 1333.33 \text{ kg.m}$$

$$M = 133,333 \text{ kg.m}$$

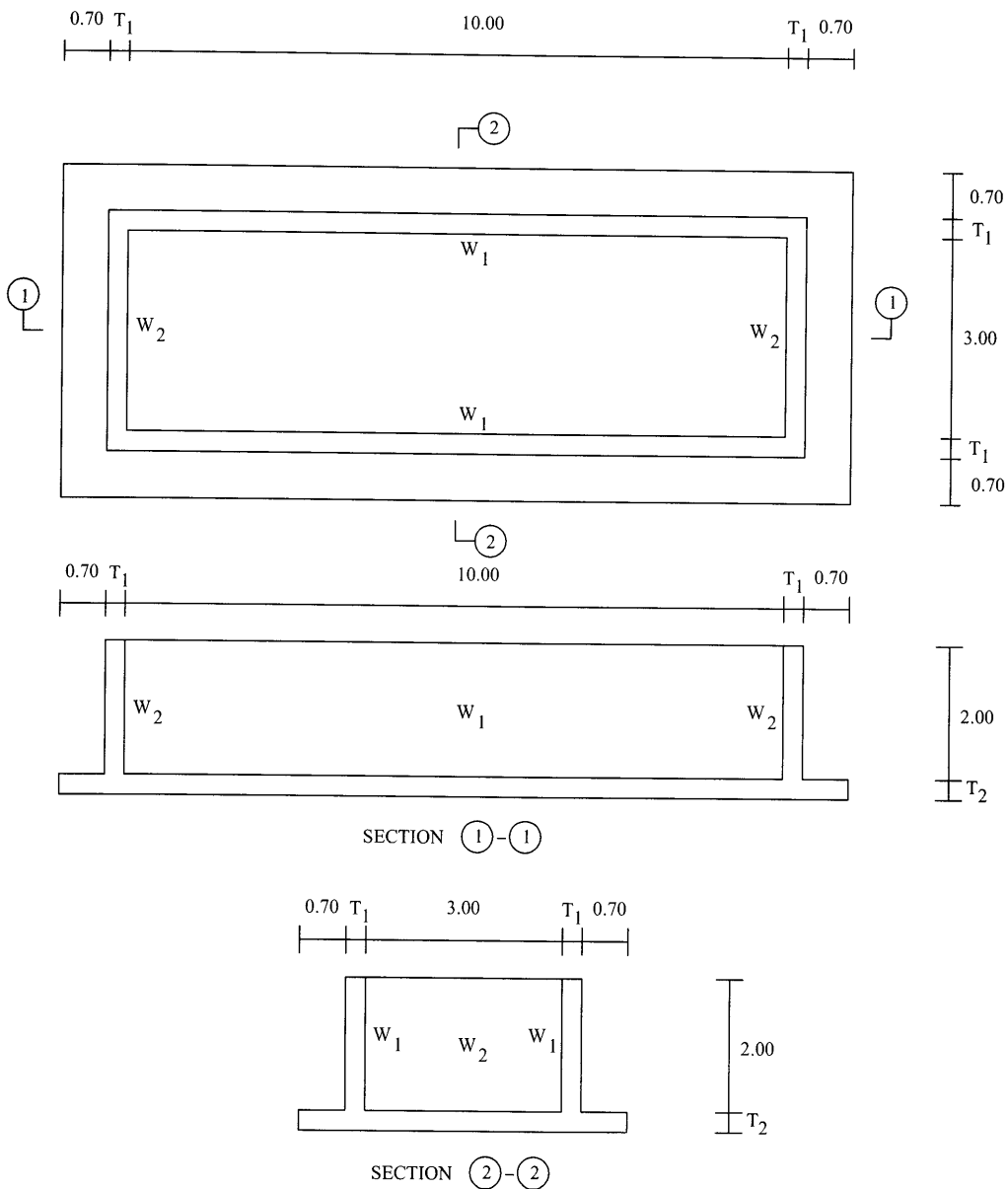

รูปที่ 5 แปลนและรูปตัดของดั่งเก็บน้ำ

ขั้นตอนที่ 3 หาคความหนาของผนัง

สมมติความหนา $h = 30 \text{ cm}$ และสมมติใช้เหล็ก DB 12 mm. และ DB 16 mm.

หาคความหนาประสิทธิภาพ d

$$d = h - c - \frac{d_b}{2}$$

$$\text{DB 12 mm,} \quad d = 30 - 4.5 - \frac{1.2}{2} = 24.9 \text{ cm}$$

$$\text{DB 16 mm.,} \quad d = 30 - 4.5 - \frac{1.6}{2} = 24.7 \text{ cm}$$

กรณีแรงดันน้ำ ใช้เหล็ก DB 12 mm. จึงใช้ $d = 24.9 \text{ cm}$

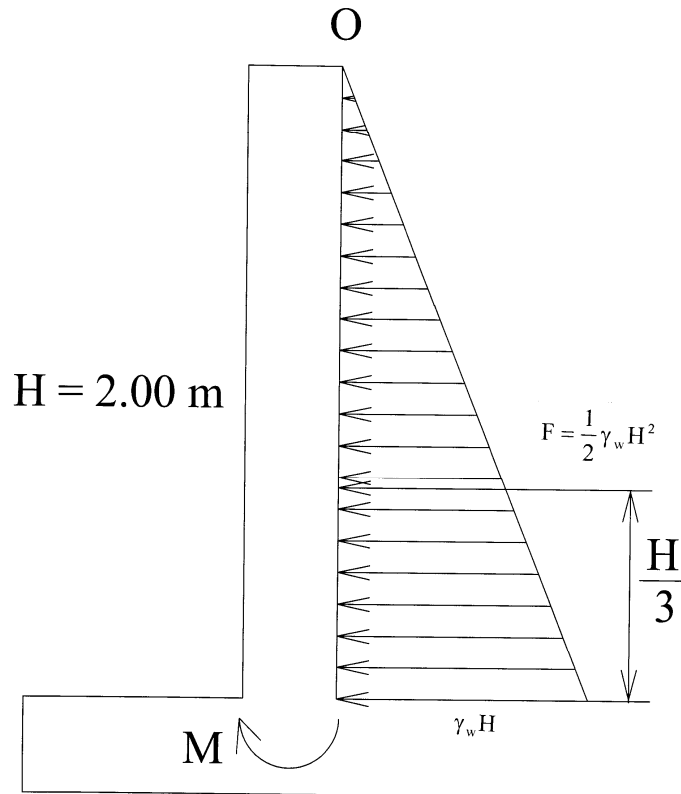

รูปที่ 6 หาแรงตัดจากแรงดันน้ำภายในถัง

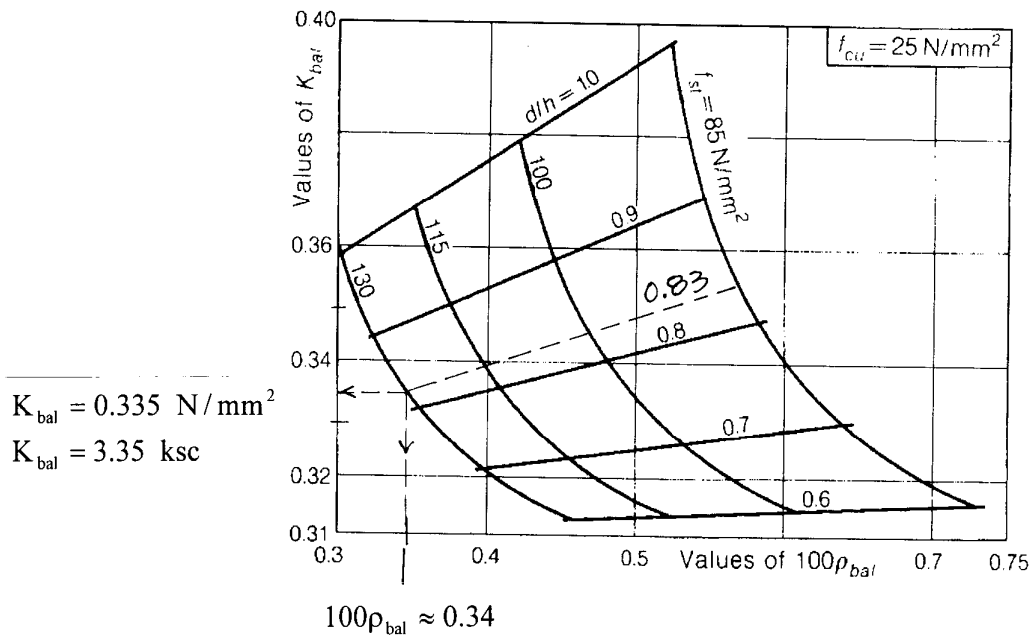

รูปที่ 7 การหาสัมประสิทธิ์ K จากตาราง 132

$$\text{อัตราส่วน } \frac{d}{h} = \frac{24.9}{30} = 0.83$$

หาค่า K_{bal} และ ρ_{bal} จากตาราง 132

$$\text{สมมติให้ } f_s = 1300 \text{ ksc} = 130 \text{ N/mm}^2$$

$$f_{cu} = f'_c = 250 \text{ ksc} = 25 \text{ N/mm}^2$$

ดูกราฟรูปที่ 7 กรณีที่ $f_{cu} = 25 \text{ N/mm}^2$ ลากแนว $\frac{d}{h} = 0.83$ อยู่ระหว่าง 0.8 กับ 0.9 โดย

ก่อนไปทาง 0.8 ให้ไปตัดเส้น $f_s = 130 \text{ N/mm}^2$ ลากจากจุดตัดขนานแกนนอนไปตัดแกนตั้งเป็นค่าของ K_{bal} และลากจากจุดตัดขนานแกนตั้งไปตัดแกนนอนเป็นค่าของ $100\rho_{bal}$ ซึ่งพบว่า

$$K_{bal} = 0.335 \text{ N/mm}^2 = 3.35 \text{ ksc}$$

$$100\rho_{bal} = 0.34$$

$$\rho_{bal} = \frac{0.34}{100} = 0.0034$$

ตรวจสอบความหนาจาก

$$h \geq \sqrt{\frac{M_d}{K_{dc} b}} = \sqrt{\frac{133,333}{3.35 \times 100}} = 19.95 \text{ cm} < 30 \text{ cm}$$

ความหนาที่คาดเดาก่อนหน้านั้นใช้ได้

ขั้นตอนที่ 4 หาปริมาณเหล็กเสริม

เหล็กเสริมแนวตั้งรับแรงคัต M

$$A_s = \frac{M}{f_s z}$$

โดยที่ $M = 133,333 \text{ kg.cm}$

$$f_s = 1300 \text{ ksc}$$

$$z = d - \frac{h}{10} = 24.9 - \frac{30}{10} = 21.9 \text{ cm}$$

$$\text{ดังนั้น } A_s = \frac{133,333}{1300 \times 21.9} = 4.68 \text{ cm}^2 / \text{m}$$

ระยะเรียงเหล็ก s หาได้จาก

$$s = \frac{A_{sl}}{A_s} = \frac{1.131}{4.68} = 0.24 \text{ m}$$

ใช้เหล็กเสริมทางตั้งรับแรงคัต DB 12 mm. @ 0.20 m.

เหล็กเสริมแนวนอนคิดเพียงผิวเดียว

$$A_{s,min} = 0.0015bh = 0.0015 \times 100 \times 30 = 4.5 \text{ cm}^2 / \text{m}$$

ระยะเรียงเหล็ก s หาได้จาก

$$s = \frac{A_{s1}}{A_s} = \frac{1.131}{4.5} = 0.251 \text{ m}$$

ใช้เหล็กเสริมทางนอน DB 12 mm.@ 0.25 m.

หมายเหตุ เหล็กทางตั้งอาจจะหาโดยสมการพื้นฐานในวิธีหน่วยแรงใช้งาน คือ

$$A_s = \frac{M}{f_s j d}$$

เมื่อ $f'_c = 250 \text{ ksc}$

$$f_c = 0.375f'_c = 0.375 \times 250 = 93.75 \text{ ksc} > 65 \text{ ksc}$$

ใช้ $f_c = 65 \text{ ksc}$ ตามกฎกระทรวงฯ ฉบับที่ 6

$$f_y = 3000 \text{ ksc}$$

$$f_s = 0.5f_y = 0.5 \times 3000 = 1500 \text{ ksc}$$

$$n = \frac{E_s}{E_c} = \frac{2,040,000}{15100\sqrt{f'_c}} = \frac{135.099}{\sqrt{f'_c}} = \frac{135.099}{\sqrt{250}} = 8.54$$

$$k = \frac{1}{1 + \frac{f_s}{nf_c}} = \frac{1}{1 + \frac{1500}{8.54 \times 65}} = 0.27$$

$$j = 1 - \frac{k}{3} = 1 - \frac{0.27}{3} = 0.91$$

$$R = \frac{1}{2}f_c k j = \frac{1}{2} \times 65 \times 0.27 \times 0.91 = 7.985 \text{ ksc}$$

$$M_c = Rbd^2 = 7.985 \times 1.00 \times 24.9^2 = 4950.9 \text{ kg.m} \gg 1333.33 \text{ kg.m O.K.}$$

$$A_s = \frac{M}{f_s j d} = \frac{133333}{1500 \times 0.91 \times 24.9} = 3.92 \text{ cm}^2 / \text{m} < A_{s,\min}$$

สังเกตว่าผลการคำนวณจะน้อยกว่าที่หาตามตาราง 132 เนื่องจากค่า f_s มากกว่าที่ใช้ตามตาราง

หากจะออกแบบตามวิธีกำลัง ตัวคูณเพิ่มค่าของแรงดันเหมือนน้ำหนักบรรทุกจรคือ 1.7 แต่หากจะต้องยื่นขออนุญาตก่อสร้างในไทยต้องใช้ 2.0 สมมติว่าต้องขออนุญาต

$$M_u = 2.0M = 2.0 \times 133,333 = 266,666 \text{ kg.cm}$$

$$f'_c = 250 \text{ ksc} < 280 \text{ ksc} \text{ ดังนั้น } \beta_1 = 0.85$$

$$f_y = 3000 \text{ ksc}$$

$$\rho_b = \beta_1 \frac{0.85f'_c}{f_y} \cdot \frac{6120}{6120 + f_y} = 0.85 \times \frac{0.85 \times 250}{3000} \times \frac{6120}{6120 + 3000}$$

$$\rho_b = 0.04040296$$

$$\rho_{\max} = 0.75\rho_b = 0.03030222$$

$$R_u = \frac{M_u}{\phi b d^2} = \frac{266,666}{0.9 \times 100 \times 24.9^2} = 4.778883495$$

$$\rho = \frac{0.85f'_c}{f_y} \left[1 - \sqrt{1 - \frac{2R_u}{0.85f'_c}} \right] = \frac{0.85 \times 250}{3000} \times \left[1 - \sqrt{1 - \frac{2 \times 4.778883495}{0.85 \times 250}} \right]$$

$$\rho = 0.001611287 < \rho_{\max} \text{ O.K.}$$

$$A_s = \rho b d = 0.001611287 \times 100 \times 24.9 = 4.012 \text{ cm}^2 / \text{m}$$

$$A_{s,\min} = 0.0020bh = 0.0020 \times 100 \times 30 = 6 \text{ cm}^2 / \text{m}$$

$$1.33A_s = 1.33 \times 4.012 = 5.336 \text{ cm}^2 / \text{m}$$

$$s = \frac{A_{s1}}{A_s} = \frac{1.131}{5.336} = 0.212 \text{ m}$$

เหล็กทางตั้งใช้ DB 12 mm.@ 0.20 m.

คำนวณเหล็กแนวอนรับแรงดึง

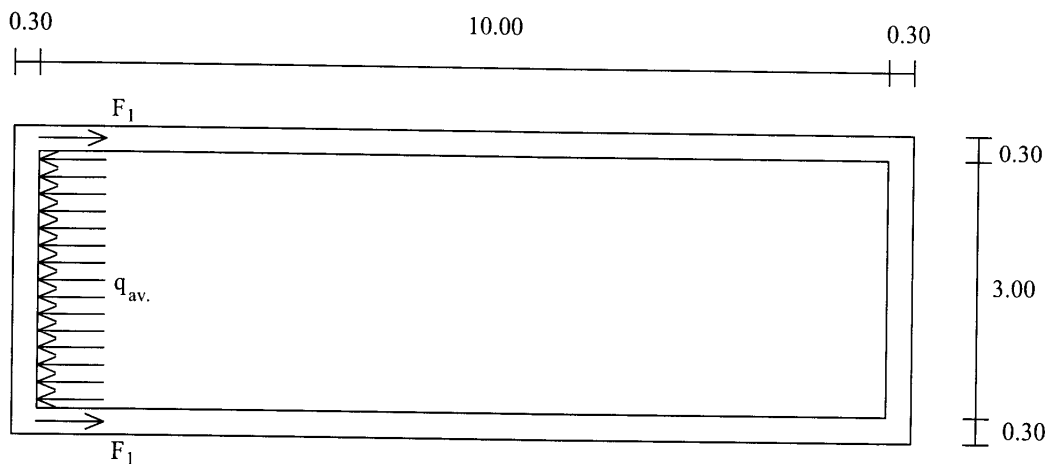

รูปที่ 8 การหาแรงดึงจากผนังด้านตั้งฉากเพื่อหาเหล็กแนวอน

แนวการคิดคือ แรงดันภายในพยายามดันให้ผนัง W_2 เลื่อนออกไป ผนัง W_1 สองข้างพยายามดึงรั้งเอาไว้ด้วยแรง F_1 โดยที่พื้นถึงไม่ช่วยอะไรเลย

พิจารณารูปที่ 9

$$\text{ความดันขอบบน} = 0$$

$$\text{ความดันที่พื้นถึง} = \gamma_w H = 1000 \times 2.00 = 2000 \text{ kg/m}^2$$

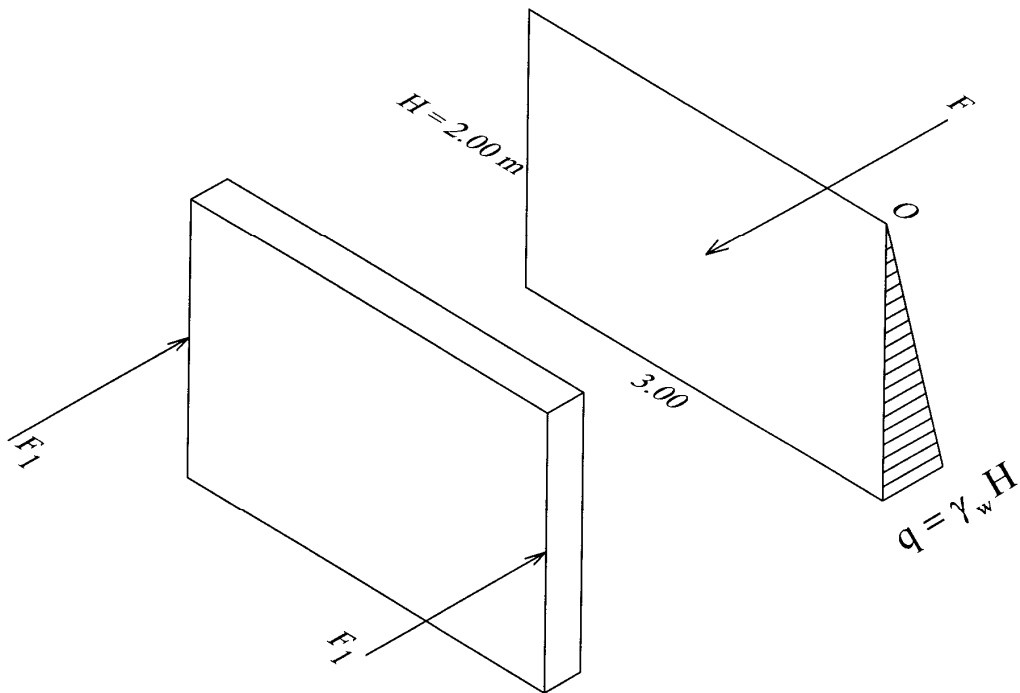

รูปที่ 9 แรงดันจากน้ำกระทำต่อ W_2 แล้วต้านทานด้วย F_1 จาก W_1

ความดันเฉลี่ย $q_{av} = \frac{0 + 2000}{2} = 1000 \text{ kg/m}^2$

แรงที่น้ำดันผนัง $F = q_{av} A = 1000 \times (2.00 \times 3.00) = 6000 \text{ kg}$

สมดุลของแรง $2F_1 = F$

$$F_1 = \frac{F}{2} = \frac{6000}{2} = 3000 \text{ kg}$$

ความหนาของผนัง $h > 22.5 \text{ cm}$ ใช้ $f_s = 1500 \text{ ksc}$ ตามข้อกำหนด

$$A_s = \frac{F_1}{f_s} = \frac{3000}{1500} = 2 \text{ cm}^2 / 2 \text{ ฟิว}$$

พบว่าน้อยกว่าเหล็กชั้นต่ำที่คำนวณได้ก่อนหน้าแล้ว ดังนั้นยังคงใช้เหล็กทางนอน

DB 12 mm. @ 0.25 m.

ระยะฝังพื้นฐาน มีผลต่อความหนาของพื้นถึง

$$l_b = 0.06 A_b \frac{f_y}{\sqrt{f'_c}} = 0.06 \times 1.131 \times \frac{1500}{\sqrt{250}} = 12.9 \text{ cm}$$

หาขีดระยะหุ้ม 4.5 cm ความหนาฐานรากต้องไม่น้อยกว่า

$$h_b = 12.9 + 4.5 = 17.4 \text{ cm}$$

ขั้นตอนที่ 5 ตรวจสอบเสถียรภาพการลอยตัว ในขั้นตอนนี้ยังไม่ทำ

ขั้นตอนที่ 6 เขียนรายละเอียดการเสริมเหล็ก

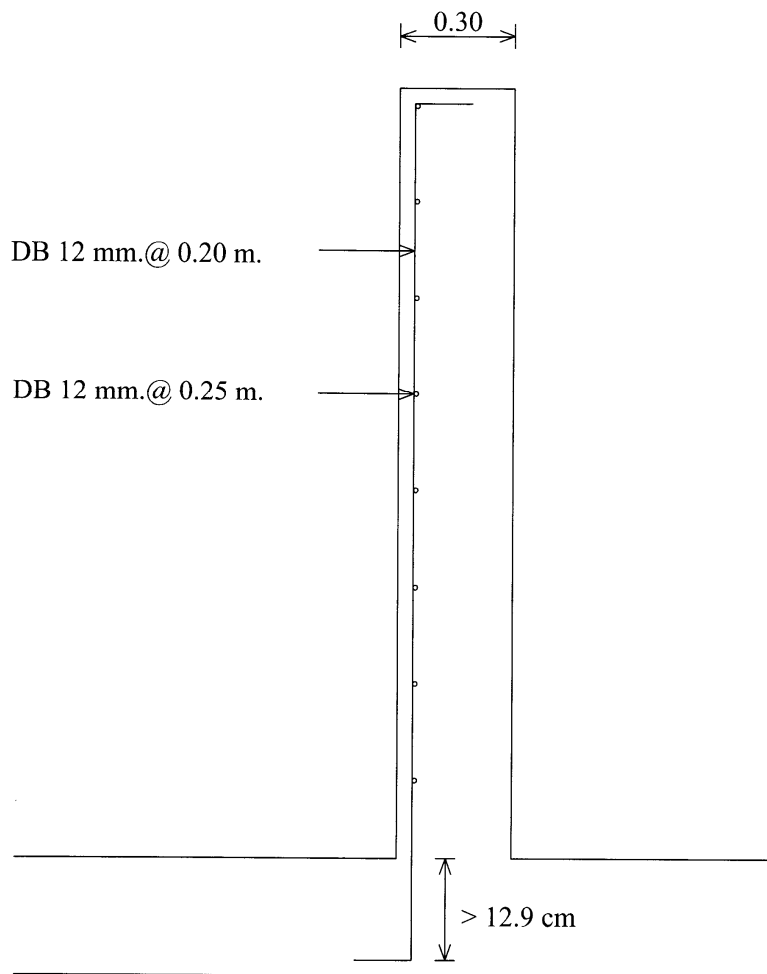

รูปที่ 10 แสดงการเสริมเหล็กรับแรงดันน้ำภายในของ W_1

ออกแบบผนัง W_1 กรณีที่ถมดินชุ่มน้ำข้างนอกแต่ข้างในไม่มีน้ำอยู่เลย

ขั้นตอนที่ 1 ตรวจสอบชนิดของผนัง ได้ตรวจสอบมาก่อนแล้ว เป็นชนิด (ค) เหมือนพื้นยื่นในแนวตั้ง

ขั้นตอนที่ 2 หาแรงค้ำ เขียนรูปแสดงความดันบนผนัง

ความดันจากน้ำและดินจะแบ่งออกเป็นสามส่วนคือ

p_1 เป็นแรงกดที่ผิวดิน (surcharge) จะมีค่าสม่ำเสมอตลอดความลึก

p_2 เป็นความดันจากเนื้อดินกระจายเป็นสามเหลี่ยม

p_3 เป็นความดันน้ำกระจายเป็นสามเหลี่ยม

.ขนาดของ p_1 , p_2 และ p_3 เลือกใช้ค่าสูงสุดของแต่ละกรณี

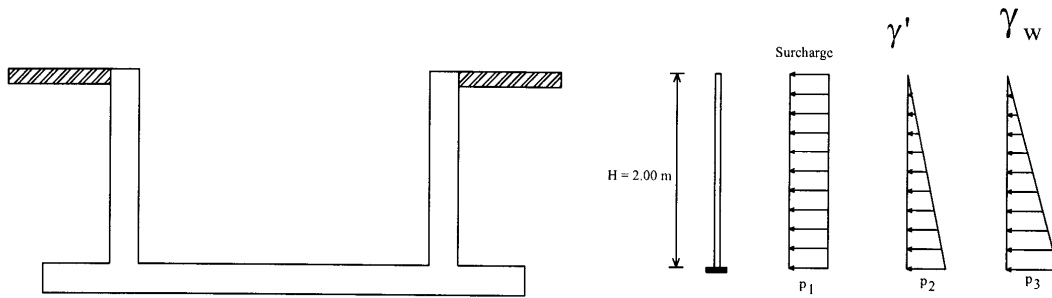

รูปที่ 11 ความดันด้านนอกกระทำต่อผนังบ่อ

ส่วนของแรงกดผิวดินและจากเนื้อดินจะต้องปรับค่าด้วยสัมประสิทธิ์ K_a ที่มีผลจากความฝืดระหว่างเม็ดดิน

$$K_a = \frac{1 - \sin \phi}{1 + \sin \phi} = \frac{1 - \sin 20^\circ}{1 + \sin 20^\circ} = 0.4903$$

$$p_1 = K_a \times \text{surcharge} = 0.4903 \times 1000 = 490.3 \text{ kg/m}^2$$

$$p_2 = K_a \gamma' H = 0.4903 \times (2200 - 1000) \times 2.00 = 1176.72 \text{ kg/m}^2$$

$$p_3 = \gamma_w H = 1000 \times 2.00 = 2000 \text{ kg/m}^2$$

แรงคัตที่โคนผนังติดกับพื้นถึง คัดจากผนังกว้าง 1.00 เมตร เป็นพื้นยื่น หาแรงคัตที่พื้นยื่นต้องรับได้ดังนี้

M = ความดันเฉลี่ย \times กว้าง \times ลึก \times แขนงแรงคัต

$$M_1 = p_1 \times 1.00 \times H \times \frac{H}{2} = \frac{p_1 H^2}{2} = \frac{490.3 \times 2.00^2}{2} = 980.6 \text{ kg.m}$$

$$M_2 = \frac{0 + p_2}{2} \times 1.00 \times H \times \frac{H}{3} = \frac{p_2 H^2}{6} = \frac{1176.72 \times 2.00^2}{6} = 784.48 \text{ kg.m}$$

$$M_3 = \frac{0 + p_3}{2} \times 1.00 \times H \times \frac{H}{3} = \frac{p_3 H^2}{6} = \frac{2000 \times 2.00^2}{6} = 1333.33 \text{ kg.m}$$

$$M = M_1 + M_2 + M_3 = 980.6 + 784.48 + 1333.33 = 3098.41 \text{ kg.m}$$

ขั้นตอนที่ 3 ตรวจสอบความหนา ซึ่งได้ประมาณไว้แล้วว่า $h = 0.30 \text{ m}$ จะเพียงพอหรือไม่

จากกราฟ 132 ของ Reynolds เป็น Case 1 bending only (b) Tensile stress at face remote from liquid บริเวณที่เกิดแรงดึงอยู่ที่ผิวนอกซึ่งสัมผัสดิน คนละผิวกับที่สัมผัสของเหลว (น้ำ)

(i) $h < 225 \text{ mm}$: apply case 1(a) ถ้าความหนาของผนังน้อยกว่า 225 มิลลิเมตร ให้ใช้กรณี 1(a)

(ii) $h \geq 225$ mm: Design for strength only เป็นกรณีที่ผนังหนาเท่ากับหรือมากกว่า 225 มิลลิเมตร ให้ออกแบบด้านกำลังอย่างเดียว คือออกแบบรับแรงค้ดนั่นเอง

เมื่อออกแบบวิธีหน่วยแรงใช้งาน

เมื่อ $f'_c = 250$ ksc

$$f_c = 0.375f'_c = 0.375 \times 250 = 93.75 \text{ ksc} > 65 \text{ ksc}$$

ใช้ $f_c = 65$ ksc ตามกฎกระทรวงฯ ฉบับที่ 6

$$f_y = 3000 \text{ ksc}$$

$$f_s = 0.5f_y = 0.5 \times 3000 = 1500 \text{ ksc}$$

$$n = \frac{E_s}{E_c} = \frac{2,040,000}{15100\sqrt{f'_c}} = \frac{135.099}{\sqrt{f'_c}} = \frac{135.099}{\sqrt{250}} = 8.54$$

$$k = \frac{1}{1 + \frac{f_s}{nf_c}} = \frac{1}{1 + \frac{1500}{8.54 \times 65}} = 0.27$$

$$j = 1 - \frac{k}{3} = 1 - \frac{0.27}{3} = 0.91$$

$$R = \frac{1}{2}f_c k j = \frac{1}{2} \times 65 \times 0.27 \times 0.91 = 7.985 \text{ ksc}$$

$$M_c = Rbd^2 = 7.985 \times 1.00 \times 24.9^2 = 4950.9 \text{ kg.m} > 3098.41 \text{ kg.m O.K.}$$

แสดงว่าความหนา $h = 30$ cm เพียงพอในการรับแรงค้ดแล้ว

เมื่อออกแบบวิธีกำลัง

หากจะออกแบบตามวิธีกำลัง ตัวคูณเพิ่มค่าของแรงค้ดเหมือนน้ำหนักบรรทุกจรคือ 1.7 แต่หากจะต้องยื่นขออนุญาตก่อสร้างในไทยต้องใช้ 2.0 สมมติว่าต้องขออนุญาต

$$M_u = 2.0M = 2.0 \times 3098.41 \times 100 = 619,682 \text{ kg.cm}$$

$$f'_c = 250 \text{ ksc} < 280 \text{ ksc} \text{ ดังนั้น } \beta_1 = 0.85$$

$$f_y = 3000 \text{ ksc}$$

$$\rho_b = \beta_1 \frac{0.85f'_c}{f_y} \cdot \frac{6120}{6120 + f_y} = 0.85 \times \frac{0.85 \times 250}{3000} \times \frac{6120}{6120 + 3000}$$

$$\rho_b = 0.04040296$$

$$\rho_{\max} = 0.75\rho_b = 0.03030222$$

สมมติให้ $\rho = \rho_{\max} = 0.03030222$

$$R_u = \rho f_y \left(1 - 0.59\rho \frac{f_y}{f'_c} \right)$$

$$R_u = 0.03030222 \times 3000 \times \left(1 - 0.03030222 \times \frac{3000}{250} \right)$$

$$R_u = 57.85057667 \text{ ksc}$$

$$\phi M_n = \phi R_u b d^2 = 0.9 \times 57.85057667 \times 100 \times 24.7^2$$

$$\phi M_n = 3,176,465 \text{ kg.cm} > M_u = 619,682 \text{ kg.cm O.K.}$$

ค่า $d = 24.7 \text{ cm}$ เพราะเหตุที่แรงดัดมาก เหล็กที่ใช้โตขึ้นคาดว่าจะ เป็น DB 16 mm. จึงต้องใช้ค่า $d = 24.7 \text{ cm}$ แทนที่จะเป็น $d = 24.9 \text{ cm}$ ซึ่งเป็นกรณีที่ใช้เหล็ก DB 12 mm.

ผลการตรวจสอบพบว่าความหนา $h = 30 \text{ cm}$ เพียงพอรับแรงดันของดินชุ่มน้ำรวมทั้งแรงกดผิวดินได้

ขั้นตอนที่ 4 หาปริมาณเหล็กเสริม

เมื่อออกแบบวิธีหน่วยแรงใช้งาน

$$A_s = \frac{M}{f_s j d} = \frac{3098.41 \times 100}{1500 \times 0.91 \times 24.7} = 9.19 \text{ cm}^2 / \text{m}$$

เลือกใช้ DB 16 mm มี $A_{s1} = 2.01 \text{ cm}^2$ ทหาระยะเรียงของเหล็ก s

$$s = \frac{A_{s1}}{A_s} = \frac{2.01}{9.19} = 0.219 \text{ m}$$

ใช้เหล็กทางตั้งผิวนอกของผนัง W_1 เป็น DB 16 mm.@ 0.20 m.

เมื่อออกแบบวิธีกำลัง

$$R_u = \frac{M_u}{\phi b d^2} = \frac{619,682}{0.9 \times 100 \times 24.7^2} = 11.28580301 \text{ ksc}$$

$$\rho = \frac{0.85 f'_c}{f_y} \left[1 - \sqrt{1 - \frac{2 R_u}{0.85 f'_c}} \right] = \frac{0.85 \times 250}{3000} \times \left[1 - \sqrt{1 - \frac{2 \times 11.28580301}{0.85 \times 250}} \right]$$

$$\rho = 0.003867518 < \rho_{\max} \text{ O.K.}$$

$$A_s = \rho b d = 0.003867518 \times 100 \times 24.7 = 9.553 \text{ cm}^2 / \text{m}$$

$$A_{s,\min} = 0.0020 b h = 0.0020 \times 100 \times 30 = 6 \text{ cm}^2 / \text{m}$$

$$s = \frac{A_{s1}}{A_s} = \frac{2.01}{9.553} = 0.21 \text{ m}$$

ใช้เหล็กทางตั้งผิวนอกของผนัง W_1 เป็น DB 16 mm.@ 0.20 m.

ระยะฝั่งพื้นฐาน $l_b = 0.06 A_b \frac{f_y}{\sqrt{f'_c}} = 0.06 \times 2.01 \times \frac{3000}{\sqrt{250}} = 22.9 \text{ cm}$

เหล็กแนวนอนเป็นเหล็กกันร้าวหรือปริมาณขั้นต่ำ คิดเพียงผิวนอกผิวเดียว

$$A_{s,\min} = 0.0015 b h = 0.0015 \times 100 \times 30 = 4.50 \text{ cm}^2$$

เหล็ก DB 12 mm. มี $A_{s1} = 1.131 \text{ cm}^2$ ทหาระยะเรียง s

$$s = \frac{A_{sl}}{A_s} = \frac{1.131}{4.50} = 0.251 \text{ m}$$

ใช้เหล็กทางนอนริมนอกถึง DB 12 mm.@ 0.25 m.

ขั้นตอนที่ 5 ตรวจสอบเสถียรภาพของการลอยตัวของถ้ง ยังไม่ทำในตอนนี้

ขั้นตอนที่ 6 เขียนรายละเอียดการเสริมเหล็ก

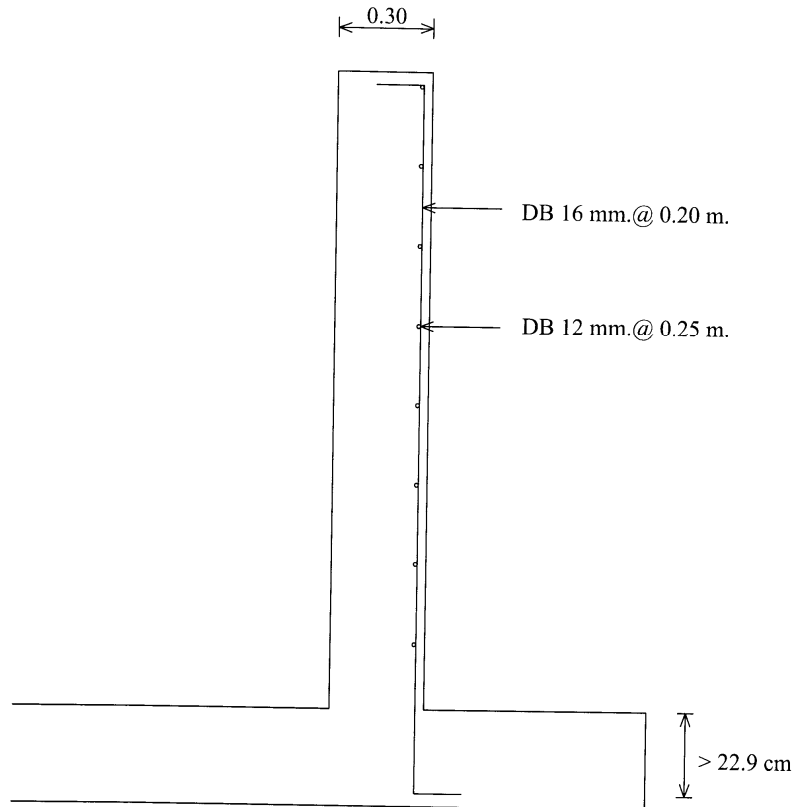

รูปที่ 12 รายละเอียดการเสริมเหล็กด้านนอกผนัง W_1

ออกแบบผนัง W_2

กรณีที่มีน้ำด้านใน ด้านนอกยังไม่ถมดิน

ขั้นตอนที่ 1 ตรวจสอบชนิดของผนัง ใช้กราฟ 53 ของ Reynolds แผ่นพื้นรับแรงดันรูปสามเหลี่ยม แบ่งตามการยึดขอบบนของถ้งได้ 3 แบบคือ

แบบที่ 1 ฝ้ายึดแน่น (Fixed) เช่นถ้งเก็บน้ำใต้ดินที่ฝ้างเป็นพื้นชั้นล่างหรือพื้นที่จอครด ความหนาฝ้างมากพอที่รับทั้งแรงและแรงคัตได้

แบบที่ 2 ฝ้ายึดไม่แน่น (Freely supported) มีฝ้างปิดบางๆ ซึ่งรับแรงคัตแทบไม่ได้เลย เช่นใช้แผ่นพื้นสำเร็จรูปสี่เหลี่ยมตัว (solid plank) วางแทนแบบ ผูกตะแกรงเหล็ก

หรือปู wiremesh มีเหล็กเสียบยึดกับผนังบ่อพับประสานกับเหล็กเสริม แล้วเทคอนกรีตทับหน้า กรณีนี้พอจะช่วยยึดไม่ให้ขอบบนถึงเบาะอ้าแต่ทว่ารับแรงค้ำแทบไม่ได้เลย ส่วนมากจะใช้ในกรณีดึงเก็บน้ำบนดาดฟ้า บ่อบำบัดน้ำเสีย

แบบที่ 3 ไม่มีฝ (Unsupported) เช่นสะพานน้ำ ทั้งบนดาดฟ้า ยกสูงพื้นดิน หรือฝังในดินบางส่วน หรือฝังในดินเกือบมิด เป็นชนิดนี้

ผนัง W_2 ที่กำลังจะออกแบบนี้เป็นแบบที่ 3 แม้ว่าอาจจะมีฝปิดแต่ไม่มีเหล็กเสียบผนังพับประสานกับเหล็กในฝปิดจึงไม่เข้าข่ายแบบที่ 2

ความกว้างของผนัง (ด้านใน) $L_x = 3.00$ m

ความสูงของผนัง (ด้านใน) $L_z = 2.00$ m

อัตราส่วน $\frac{L_x}{L_z} = \frac{3.00}{2.00} = 1.5$ อยู่ระหว่าง 0.5 กับ 2 ปานกลาง

หาสัมประสิทธิ์แรงค้ำ C บนกราฟ Top edge unsupported $\mu = 0.2$ โดยกำหนดจุดบนแกนนอนตรงตำแหน่ง $\frac{L_x}{L_z} = 1.5$ ลากเส้นตั้งขึ้นไปตัดเส้นโค้งต่างๆ แล้วลากเส้นนอนไปตัดแกนตั้งแล้วอ่านค่า C บนแกนตั้ง

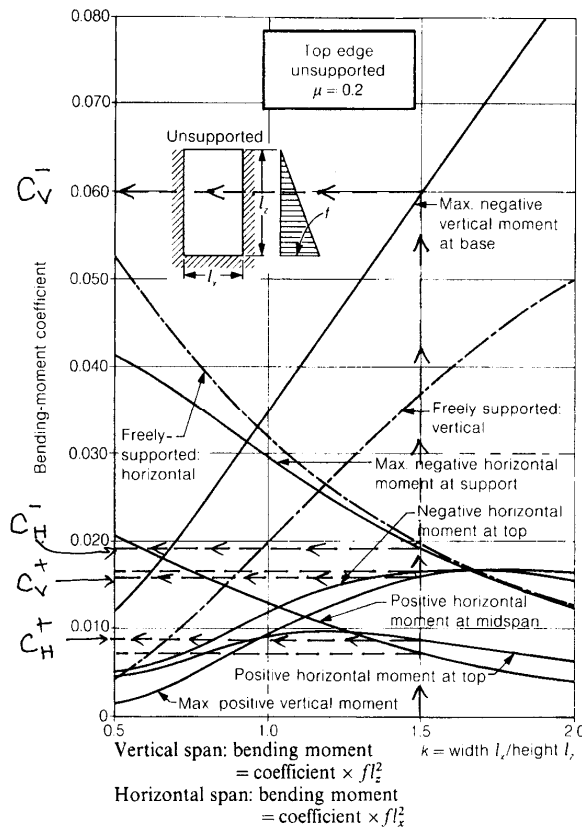

รูปที่ 13 การหาสัมประสิทธิ์แรงค้ำของผนัง W_2

ค่าสัมประสิทธิ์แรงคัต C ที่หาได้จากรูปที่ 13 คือ

$C_v^- = 0.060 = \text{Max. negative vertical moment at base}$ เป็นสัมประสิทธิ์แรงคัต
ลบสูงสุดทางตั้งที่กั้นถึง

$C_H^- = 0.018 = \text{Max. negative horizontal moment at support}$ เป็นสัมประสิทธิ์
แรงคัตลบสูงสุดทางนอนที่จุดรองรับ (ที่ผนัง W_1)

$C_v^+ = 0.016 = \text{Max. positive vertical moment}$ เป็นสัมประสิทธิ์ของแรงคัตบวก
ทางตั้งสูงสุด

$C_H^+ = 0.008 = \text{Positive horizontal moment at top}$ เป็นสัมประสิทธิ์ของแรงคัต
บวกทางนอนที่ขอบบนของถึง

ขั้นตอนที่ 2 หาแรงคัต

$$M_v^- = C_v^- p_3 L_z^2 = 0.060 \times 2000 \times 2.00^2 = 480 \text{ kg.m} = 48,000 \text{ kg.cm}$$

$$M_v^+ = C_v^+ p_3 L_z^2 = 0.016 \times 2000 \times 2.00^2 = 128 \text{ kg.m} = 12,800 \text{ kg.cm}$$

$$M_H^- = C_H^- p_3 L_x^2 = 0.018 \times 2000 \times 3.00^2 = 324 \text{ kg.m} = 32,400 \text{ kg.cm}$$

$$M_H^+ = C_H^+ p_3 L_x^2 = 0.008 \times 2000 \times 3.00^2 = 144 \text{ kg.m} = 14,400 \text{ kg.cm}$$

แรงคัตสูงสุดคือ $480 \text{ kg.m} = 48,000 \text{ kg.cm}$

ขั้นตอนที่ 3 ตรวจสอบความหนาของผนัง

เมื่อใช้วิธีหน่วยแรงใช้งาน

เมื่อ $f_c' = 250 \text{ ksc}$

$$f_c = 0.375f_c' = 0.375 \times 250 = 93.75 \text{ ksc} > 65 \text{ ksc}$$

ใช้ $f_c = 65 \text{ ksc}$ ตามกฎกระทรวงฯ ฉบับที่ 6

$$f_y = 3000 \text{ ksc}$$

$$f_s = 0.5f_y = 0.5 \times 3000 = 1500 \text{ ksc}$$

$$n = \frac{E_s}{E_c} = \frac{2,040,000}{15100\sqrt{f_c'}} = \frac{135.099}{\sqrt{f_c'}} = \frac{135.099}{\sqrt{250}} = 8.54$$

$$k = \frac{1}{1 + \frac{f_s}{nf_c}} = \frac{1}{1 + \frac{1500}{8.54 \times 65}} = 0.27$$

$$j = 1 - \frac{k}{3} = 1 - \frac{0.27}{3} = 0.91$$

$$R = \frac{1}{2} f_c k j = \frac{1}{2} \times 65 \times 0.27 \times 0.91 = 7.985 \text{ ksc}$$

$$M_c = Rbd^2 = 7.985 \times 1.00 \times 24.9^2 = 4950.9 \text{ kg.m} > 480 \text{ kg.m O.K.}$$

แสดงว่าความหนา $h = 30 \text{ cm}$ เพียงพอในการรับแรงคัตแล้ว

เมื่อออกแบบวิธีกำลัง

หากจะออกแบบตามวิธีกำลัง ตัวคูณเพิ่มค่าของแรงคัตเหมือนน้ำหนักบรรทุกจร คือ 1.7 แต่หากจะต้องยื่นขออนุญาตก่อสร้างในไทยต้องใช้ 2.0 สมมติว่าต้องขออนุญาต

$$M_u = 2.0M = 2.0 \times 480 \times 100 = 96,000 \text{ kg.cm}$$

$$f'_c = 250 \text{ ksc} < 280 \text{ ksc} \text{ ดังนั้น } \beta_1 = 0.85$$

$$f_y = 3000 \text{ ksc}$$

$$\rho_b = \beta_1 \frac{0.85f'_c}{f_y} \cdot \frac{6120}{6120 + f_y} = 0.85 \times \frac{0.85 \times 250}{3000} \times \frac{6120}{6120 + 3000}$$

$$\rho_b = 0.04040296$$

$$\rho_{\max} = 0.75\rho_b = 0.03030222$$

สมมติให้ $\rho = \rho_{\max} = 0.03030222$

$$R_u = \rho f_y \left(1 - 0.59\rho \frac{f_y}{f'_c} \right)$$

$$R_u = 0.03030222 \times 3000 \times \left(1 - 0.03030222 \times \frac{3000}{250} \right)$$

$$R_u = 57.85057667 \text{ ksc}$$

$$\phi M_n = \phi R_u b d^2 = 0.9 \times 57.85057667 \times 100 \times 24.9^2$$

$$\phi M_n = 3,228,114 \text{ kg.cm} \gg M_u = 96,000 \text{ kg.cm} \text{ O.K.}$$

ขั้นตอนที่ 4 หาปริมาณเหล็กเสริม

พิจารณาผลของแรงคัต วิธีหน่วยแรงใช้งาน

$$A_{sv}^- = \frac{M_v^-}{f_s j d} = \frac{480 \times 100}{1500 \times 0.91 \times 24.9} = 1.41 \text{ cm}^2 / \text{m}$$

$$A_{sv}^+ = \frac{M_v^+}{f_s j d} = \frac{128 \times 100}{1500 \times 0.91 \times 24.9} = 0.38 \text{ cm}^2 / \text{m}$$

$$A_{sH}^- = \frac{M_H^-}{f_s j d} = \frac{324 \times 100}{1500 \times 0.91 \times 24.9} = 0.95 \text{ cm}^2 / \text{m}$$

$$A_{sH}^+ = \frac{M_H^+}{f_s j d} = \frac{144 \times 100}{1500 \times 0.91 \times 24.9} = 0.42 \text{ cm}^2 / \text{m}$$

$$A_{s,\min} = 0.0015bh = 0.0015 \times 100 \times 30 = 4.50 \text{ cm}^2 / \text{m}$$

พิจารณาผลของแรงคัต วิธีกำลัง ตัวคูณเพิ่มน้ำหนัก 2.0 เหมือนน้ำหนักจร

$$R_u = \frac{M_v^-}{\phi b d^2} = \frac{2.0 \times 480 \times 100}{0.9 \times 100 \times 24.9^2} = 1.720402359 \text{ ksc}$$

$$\rho = \frac{0.85f'_c}{f_y} \left[1 - \sqrt{1 - \frac{2R_u}{0.85f'_c}} \right]$$

$$\rho = \frac{0.85 \times 250}{3000} \times \left[1 - \sqrt{1 - \frac{2 \times 1.720402359}{0.85 \times 250}} \right]$$

$$\rho = 0.000575807$$

$$A_{sv}^- = \rho b d = 0.000575807 \times 100 \times 24.9 = 1.4338 \text{ cm}^2 / \text{m}$$

$$1.33A_{sv}^- = 1.907 \text{ cm}^2 / \text{m}$$

$$R_u = \frac{M_v^+}{\phi b d^2} = \frac{2.0 \times 128 \times 100}{0.9 \times 100 \times 24.9^2} = 0.458773962 \text{ ksc}$$

$$\rho = \frac{0.85f'_c}{f_y} \left[1 - \sqrt{1 - \frac{2R_u}{0.85f'_c}} \right]$$

$$\rho = \frac{0.85 \times 250}{3000} \times \left[1 - \sqrt{1 - \frac{2 \times 0.458773962}{0.85 \times 250}} \right]$$

$$\rho = 0.00015309$$

$$A_{sv}^+ = \rho b d = 0.00015309 \times 100 \times 24.9 = 0.3812 \text{ cm}^2 / \text{m}$$

$$1.33A_{sv}^+ = 0.507 \text{ cm}^2 / \text{m}$$

$$R_u = \frac{M_H^-}{\phi b d^2} = \frac{2.0 \times 324 \times 100}{0.9 \times 100 \times 24.9^2} = 1.161271592 \text{ ksc}$$

$$\rho = \frac{0.85f'_c}{f_y} \left[1 - \sqrt{1 - \frac{2R_u}{0.85f'_c}} \right]$$

$$\rho = \frac{0.85 \times 250}{3000} \times \left[1 - \sqrt{1 - \frac{2 \times 1.161271592}{0.85 \times 250}} \right]$$

$$\rho = 0.000388154$$

$$A_{sH}^- = \rho b d = 0.000388154 \times 100 \times 24.9 = 0.9665 \text{ cm}^2 / \text{m}$$

$$1.33A_{sH}^- = 1.2855 \text{ cm}^2 / \text{m}$$

$$R_u = \frac{M_H^+}{\phi b d^2} = \frac{2.0 \times 144 \times 100}{0.9 \times 100 \times 24.9^2} = 0.516120707 \text{ ksc}$$

$$\rho = \frac{0.85f'_c}{f_y} \left[1 - \sqrt{1 - \frac{2R_u}{0.85f'_c}} \right]$$

$$\rho = \frac{0.85 \times 250}{3000} \times \left[1 - \sqrt{1 - \frac{2 \times 0.516120707}{0.85 \times 250}} \right]$$

$$\rho = 0.000172249$$

$$A_{sH}^+ = \rho b d = 0.000172249 \times 100 \times 24.9 = 0.4289 \text{ cm}^2 / \text{m}$$

$$1.33A_{sH}^+ = 0.5704 \text{ cm}^2 / \text{m}$$

พิจารณาผลจากแรงดึง

ผนัง W_2 เป็นด้านแคบ การเกิดแรงดึงจาก W_1 จะอยู่ในช่วง 1.00 เมตร จากผนัง W_2 เท่านั้น ส่วนกลางๆ ของ W_1 นั้นจะรับโดยพื้นถึง

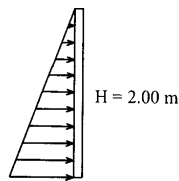
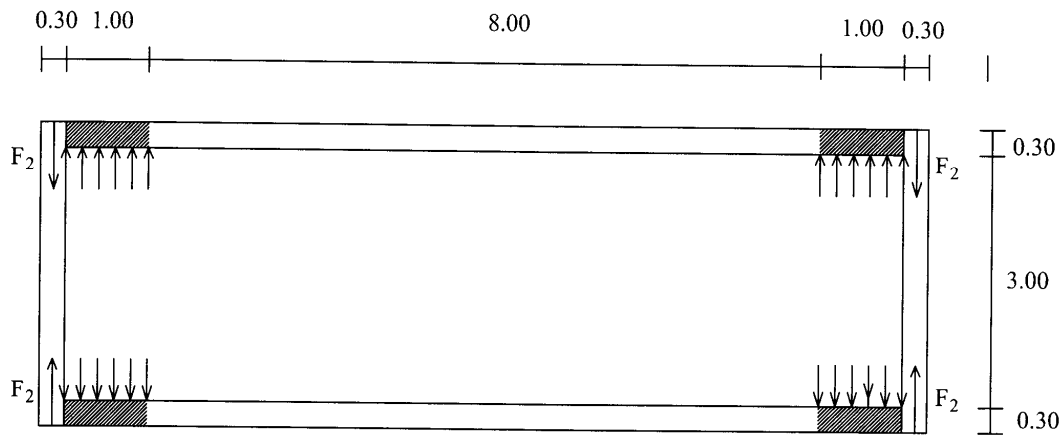

$$p = \gamma_w H$$

รูปที่ 14 แรงดึงจากผนัง W_1 กระทำต่อผนัง W_2

$$F_2 = \frac{0 + \gamma_w H}{2} \times (1.00 \times H) = \frac{\gamma_w H^2}{2} = \frac{1000 \times 2.00^2}{2} = 2000 \text{ kg}$$

$$A_{st} = \frac{F_2}{f_{st}} = \frac{2000}{1300} = 1.54 \text{ cm}^2 / 2 \text{ sides}$$

เหล็กทางนอนสูงสุดจากผลของแรงคัต $0.95 \text{ cm}^2 / \text{m}$ รวมกับผลของแรงดึงด้านเดียว

$$\text{เหล็กทางนอน} = 0.95 + \frac{1.54}{2} = 1.72 \text{ cm}^2 / \text{m} < A_{s,\min}$$

ใช้ # DB 12 mm. @ 0.25 m.

ขั้นตอนที่ 5 ตรวจสอบเสถียรภาพการลอยตัว ยังไม่ทำในตอนนี้

ขั้นตอนที่ 6 เขียนรายละเอียดการเสริมเหล็ก

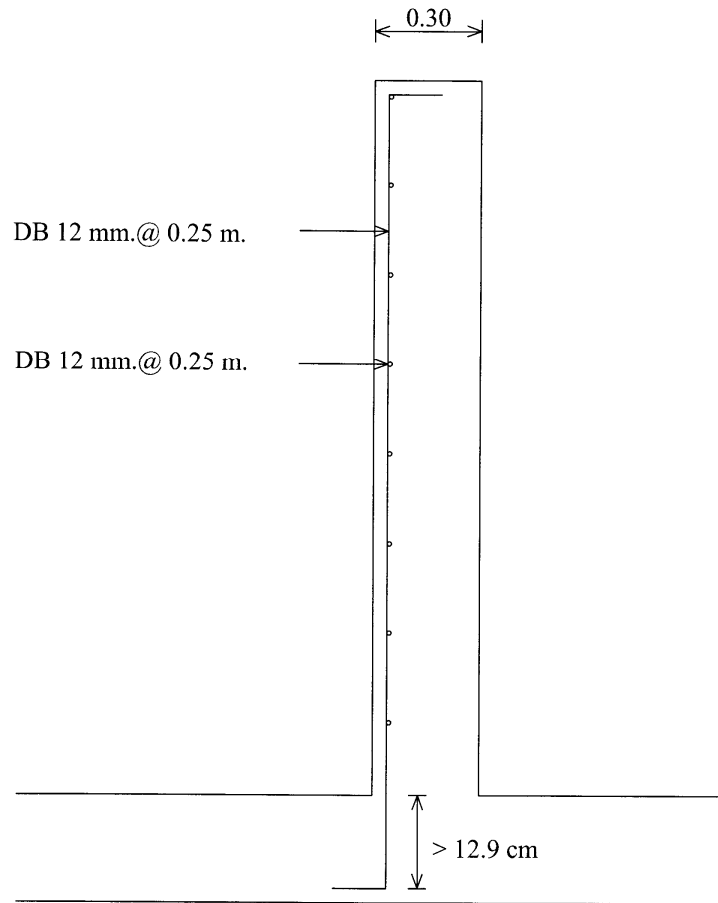

รูปที่ 15 แสดงการเสริมเหล็กผิวในผนัง W_2

กรณีในถังไม่มีน้ำ ด้านนอกมีดินชุ่มน้ำคั่นอยู่

ขั้นตอนที่ 1 ตรวจสอบชนิดของผนัง เคยตรวจสอบแล้วเป็นชนิด (ข) แผ่นพื้นสองทาง

ขั้นตอนที่ 2 หาแรงค้ำ

$$\text{ความดันรวม } p = p_1 + p_2 + p_3$$

$$p = 490.3 + 1176.72 + 2000 = 3667.02 \text{ kg/m}^2$$

$$M_v^- = C_v^- p_3 L_z^2 = 0.060 \times 3667.02 \times 2.00^2 = 880.08 \text{ kg.m} = 88,008 \text{ kg.cm}$$

$$M_v^+ = C_v^+ p_3 L_z^2 = 0.016 \times 3667.02 \times 2.00^2 = 234.69 \text{ kg.m} = 23,469 \text{ kg.cm}$$

$$M_H^- = C_H^- p_3 L_x^2 = 0.018 \times 3667.02 \times 3.00^2 = 594.06 \text{ kg.m} = 59,406 \text{ kg.cm}$$

$$M_H^+ = C_H^+ p_3 L_x^2 = 0.008 \times 3667.02 \times 3.00^2 = 264.03 \text{ kg.m} = 26,403 \text{ kg.cm}$$

ขั้นตอนที่ 3 ตรวจสอบความหนาของผนัง

ผนังหนา $h = 30 \text{ cm.}$, $d = 24.9 \text{ cm}$

$$M_c = Rbd^2 = 7.985 \times 100 \times 24.9^2 = 495,078 \text{ kg.cm} \gg M_{\max} = 88,008 \text{ kg.m}$$

แสดงว่าความหนา 30 cm เพียงพอรับแรงค้ำได้

ขั้นตอนที่ 4 หาปริมาณเหล็กเสริม

เมื่อใช้วิธีหน่วยแรงใช้งาน พิจารณาจากแรงค้ำสูงสุด

$$A_s = \frac{M}{f_s j d} = \frac{88,008}{1500 \times 0.91 \times 24.9} = 2.59 \text{ cm}^2 / \text{m}$$

$$A_{s, \min} = 0.0015bh = 0.0015 \times 100 \times 30 = 4.50 \text{ cm}^2 / \text{m}$$

ใช้ #-DB 12 mm. @ 0.25 m.

เมื่อใช้วิธีกำลัง พิจารณาจากแรงค้ำสูงสุด

$$R_u = \frac{M}{\phi b d^2} = \frac{2.0 \times 88,008}{0.9 \times 100 \times 24.9^2} = 3.154357725 \text{ ksc}$$

$$\rho = \frac{0.85f'_c}{f_y} \left[1 - \sqrt{1 - \frac{2R_u}{0.85f'_c}} \right]$$

$$\rho = \frac{0.85 \times 250}{3000} \times \left[1 - \sqrt{1 - \frac{2 \times 3.154357725}{0.85 \times 250}} \right]$$

$$\rho = 0.0001059374$$

$$A_{sH}^+ = \rho b d = 0.0001059374 \times 100 \times 24.9 = 2.638 \text{ cm}^2 / \text{m}$$

$$1.33A_{sH}^+ = 3.508 \text{ cm}^2 / \text{m}$$

ใช้ #-DB 12 mm. @ 0.25 m.

ออกแบบพื้นบ่อ

พื้นบ่อที่อยู่ภายในจะเหมือนกับแผ่นพื้นสองทาง

$$m = \frac{S}{L} = \frac{3.00}{10.00} = 0.3 < 0.5 \quad \text{แสดงว่าเป็นแผ่นพื้นทางเดียว} \quad \text{ตัดขนานขอบสั้น}$$

กว้าง 1.00 เหมือนเป็นคานแบน

$$\text{ความหนา } h \geq \frac{L}{20} \left(0.4 + \frac{f_y}{7000} \right) = \frac{3.00}{20} \left(0.4 + \frac{3000}{7000} \right) = 0.124 \text{ m}$$

ให้ความหนาของแผ่นพื้นที่องถึง $h = 30 \text{ cm}$ ความหนาประสิทธิภาพ $d = 24.9 \text{ cm}$ เพราะ
คาดว่าจะใช้เหล็กเสริมเป็น DB 12 mm.

กรณีที่ 1 ก่อสร้างเสร็จยังไม่ใ้่น้ำ ยังไม่ถมดิน

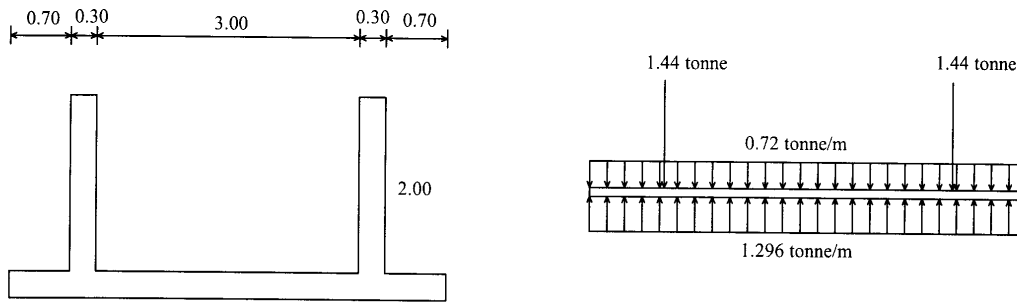

รูปที่ 16 ถึงก่อสร้างเสร็จยังไม่ใ้่น้ำ ยังไม่ถมดิน

$$\text{แรงต้านของดิน} = \frac{2.88 + 3.6}{5.00} = 1.296 \text{ tonne/m}$$

$$\text{แรงต้านลัพธ์} = 1.296 - 0.72 = 0.576 \text{ tonne/m} \text{ ชี้นิ่ง}$$

$$\text{กลางถึง} M = \frac{wL^2}{8} = \frac{0.576 \times (3.00 + 0.30)^2}{8} = 0.784 \text{ tonne.m}$$

$$\text{ที่กลางผนัง} M = \frac{wL^2}{2} = \frac{0.576 \times \left(0.70 + \frac{0.30}{2}\right)^2}{2} = 0.208 \text{ tonne.m}$$

$$M_c = Rbd^2 = 7.985 \times 1.00 \times 24.9^2 = 4950.78 \text{ kg.m} \gg 784 \text{ kg.m O.K.}$$

$$A_s = \frac{M}{f_s j d} = \frac{78,400}{1500 \times 0.91 \times 24.9} = 2.31 \text{ cm}^2 / \text{m}$$

$$A_{s,\min} = 0.0015bh = 0.0015 \times 100 \times 30 = 4.50 \text{ cm}^2 / \text{m}$$

ใ้ # -DB 12 mm. @ 0.25 ทั้งสองชั้น

กรณีที่ 2 ก่อสร้างเสร็จ ใ้่น้ำทดสอบการรั่ว ไม่ถมดิน

$$\text{แรงต้านของดิน} = \frac{2.88 + 3.6 + 6}{5.00} = 2.496 \text{ tonne/m}$$

$$\text{บริเวณขอบนอกมีแรงยกขึ้น} = 2.496 - 0.72 = 1.776 \text{ tonne/m}$$

$$\text{บริเวณกลางถึงมีแรงยกขึ้น} = 2.496 - 0.72 - \frac{6}{3.00} = -0.224 \text{ tonne/m}$$

แสดงว่าบริเวณกลางถึงเป็นแรงกดลง

$$\text{กลางถึง} M = \frac{wL^2}{8} = \frac{0.224 \times (3.00 + 0.30)^2}{8} = 0.305 \text{ tonne.m}$$

$$\text{ที่กลางผนัง} M = \frac{wL^2}{2} = \frac{1.776 \times \left(0.70 + \frac{0.30}{2}\right)^2}{2} = 0.64158 \text{ tonne.m}$$

$$M_c = Rbd^2 = 7.985 \times 1.00 \times 24.9^2 = 4950.78 \text{ kg.m} \gg M_{\max} = 642$$

ตรวจสอบเสถียรภาพการลอยตัว

กรณีที่ 1 สร้างเสร็จถมดินไม่ใสน้ำ ดินข้างนอกชุ่มน้ำเต็มที่

พื้นถึง หนา 0.30 เมตร กว้าง $3.00 + 0.30 + 0.30 + 0.70 + 0.70 = 5.00$ เมตร ยาว

$10.00 + 0.30 + 0.30 + 0.70 + 0.70 = 12.00$ เมตร

ปริมาตรคอนกรีตพื้นถึง $V = 0.30 \times 5.00 \times 12.00 = 18 \text{ m}^3$

น้ำหนักพื้นถึง $= 2.4 \times 18 = 43.2 \text{ tonne}$

ผนัง หนา 0.30 เมตร สูง 2.00 เมตร ยาว $= 2 \times \left(3.00 + \frac{0.30}{2} + \frac{0.30}{2} \right) +$
 $2 \times \left(10.00 + \frac{0.30}{2} + \frac{0.30}{2} \right) = 27.2$ เมตร

ปริมาตรคอนกรีตผนัง $V = 0.30 \times 2.00 \times 27.2 = 16.32 \text{ m}^3$

น้ำหนักผนัง $= 2.4 \times 16.32 = 39.168 \text{ tonne}$

ดินถมรอบนอก กว้าง 0.70 เมตร สูง 2.00 เมตร โดยมีความยาวที่ตัดทางกว้าง
 ก่อนสองด้าน เหลือทางยาวสองด้าน $= 5.00 + 5.00 + 2 \times (12 - 0.7 - 0.7) = 31.2 \text{ m}$

ปริมาตรดินถม $V = 0.70 \times 2.00 \times 31.2 = 43.68 \text{ m}^3$

น้ำหนักดินถม $= 2.2 \times 43.68 = 96.096 \text{ tonne}$

น้ำหนักรวม $= 43.2 + 39.168 + 96.096 = 178.464 \text{ tonne}$

ปริมาตรที่แทนที่น้ำในดิน คิดถึงขอบของพื้นที่อ่างถึงและส่วนดินถมเหนือขอบ
 อ่างถึงด้วย กว้าง 5.00 เมตร ยาว 12.00 เมตร ลึก $2.00 + 0.30 = 2.30$ เมตร

ปริมาตรแทนที่น้ำ $5.00 \times 12.00 \times 2.30 = 138 \text{ m}^3$

น้ำมีหน่วยน้ำหนัก $\gamma_w = 1000 \text{ kg/m}^3 = 1 \text{ tonne/m}^3$

แรงลอยตัว = น้ำหนักน้ำที่ถูกแทนที่ (กฎของอาร์คิมิดีส)

แรงลอยตัว $= 1 \times 138 \text{ tonne}$

แรงที่กดลงมากกว่าแรงลอยตัว แสดงว่าขณะที่ถังไม่มีน้ำถมดินรอบนอกหมดแล้ว ถังจะไม่ลอยขึ้น ส่วนปลอดภัยการลอยตัว

Factor of safety (F.S.) $= \frac{178.464}{138} = 1.29 > 1.1 \text{ O.K.}$

กรณีที่ 2 สร้างเสร็จยังไม่ถมดิน ยังไม่ใสน้ำ เกิดน้ำท่วมรอบนอกถัง

$$\text{น้ำหนักกดลง} = \text{พื้นถัง} + \text{ผนัง} = 43.2 + 39.168 = 82.368 \text{ tonne}$$

เมื่อน้ำแห้ง

$$\text{แรงต้านของดินใต้พื้นถัง} = \frac{82.368}{5.00 \times 12.00} = 1.3728 \text{ tonne/m}^2$$

$$\text{ปริมาตรแทนที่น้ำ} = \text{ปริมาตรพื้น} + \text{ปริมาตรรอบนอกผนัง}$$

$$\text{ปริมาตรแทนที่น้ำ} = 18 + 3.60 \times 10.60 \times 2.00 = 94.32 \text{ m}^3$$

$$\text{แรงลอยตัว} = 1.000 \times 94.32 = 94.32 \text{ tonne} > 82.368 \text{ tonne}$$

กรณีนี้หากเกิดน้ำท่วมและในถังไม่มีน้ำ ถังจะลอยขึ้นแบบเรือ แก้ไขได้โดยในระหว่างนั้นใสน้ำเข้าไปในถัง

กรณีที่ 3 ก่อสร้างเสร็จ ยังไม่ถมดิน ใสน้ำเต็มถัง

$$\text{ปริมาตรน้ำในถัง} = 3.00 \times 2.00 \times 10.00 = 60 \text{ m}^3$$

$$\text{น้ำหนักน้ำในถัง} = 1.000 \times 60 = 60 \text{ tonne}$$

$$\text{น้ำหนักกดลง} = 43.2 + 39.168 + 60 = 142.368 \text{ tonne}$$

น้ำข้างนอกแห้งไม่มีแรงลอยตัว หาแรงต้านดินใต้พื้นถัง

$$\text{แรงต้านดินใต้พื้นถัง} = \frac{142.368}{5.00 \times 12.00} = 2.3728 \text{ t/m}^2$$

ข้างนอกมีน้ำท่วม แรงลอยตัว = 82.368 tonne < 142.368 tonne จึงไม่เกิดการลอย

กรณีที่ 4 ก่อสร้างเสร็จ ไม่มีน้ำในถัง ถมดินโดยรอบ ดินรอบนอกแห้ง

$$\text{น้ำหนักดินถม} = 1.9 \times 43.68 = 82.992 \text{ tonne}$$

$$\text{แรงกดลง} = 43.2 + 39.168 + 82.992 = 165.36 \text{ tonne}$$

$$\text{แรงต้านของดินใต้พื้นถัง} = \frac{165.36}{5.00 \times 12.00} = 2.756 \text{ tonne/m}^2$$

กรณีนี้ข้างนอกดินแห้ง ไม่มีแรงลอยตัว

กรณีที่ 5 ก่อสร้างเสร็จ ถมดินโดยรอบน้ำชุ่ม ภายในไม่มีน้ำบรรจุอยู่

$$\text{แรงกดลง} = 43.2 + 39.168 + 96.096 = 178.464 \text{ tonne}$$

$$\text{แรงต้านดินใต้พื้นถัง} = \frac{178.464}{5.00 \times 12.00} = 2.97 \text{ tonne/m}^2$$

$$\text{แรงลอยตัว} = 138 \text{ tonne} < 178.464 \text{ tonne} \text{ ไม่เกิดการลอยตัว}$$

กรณีที่ 6 ก่อสร้างเสร็จ ถมดินรอบนอกแล้วและดินแห้ง ภายในบรรจุน้ำเต็ม

$$\text{แรงกดลง} = 43.2 + 39.168 + 82.992 + 60 = 225.36 \text{ tonne}$$

$$\text{แรงต้านดินใต้พื้นถึง} = \frac{225.36}{5.00 \times 12.00} = 3.756 \text{ tonne/m}^2$$

ไม่มีแรงลอยตัว

แรงต้านดินใต้พื้นถึงสูงสุด 3.756 tonne/m² หากเป็นดินแข็งก็ควรให้รับได้สูงสุด 2.5 เท่าคือ $Q_u = 2.5 \times 3.756 = 9.39 \text{ tonne/m}^2$ แต่ถ้ามีเสาเข็มด้วยต้องพิจารณาเป็นกรณีๆ ไป ดังจะกล่าวในภายหลัง

กรณีที่อันตรายที่สุดคือ ก่อสร้างเสร็จยังไม่ถมดิน ไม่ใส่น้ำในถังไว้ แล้วเกิดน้ำท่วม ถึงจะลอยขึ้น หากมีเหตุเกิดขึ้นแล้วให้พยายามแก้ไขโดยจัดตำแหน่งของถังให้อยู่ในแนวที่กำหนดผังในสัญญา จากนั้นสูบน้ำเข้าถังไม่ต้องเต็ม ใส่น้ำให้ถังจม คอยปรับระดับเอาไว้ หากมีก้อนหินหลุดเข้าไปหนุนใต้ถังให้สูบน้ำออกจากถังจนลอยแล้วเอาหินออก สูบน้ำเข้าถังให้จม

เขียนรายละเอียดการเสริมเหล็ก

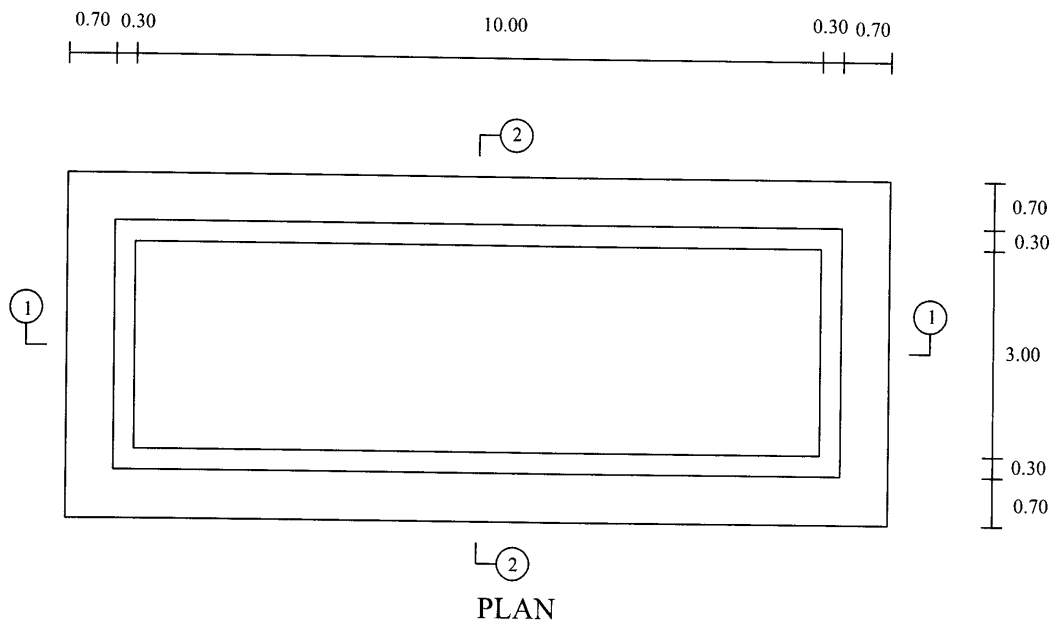

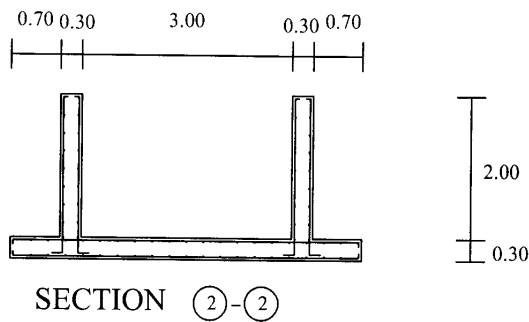
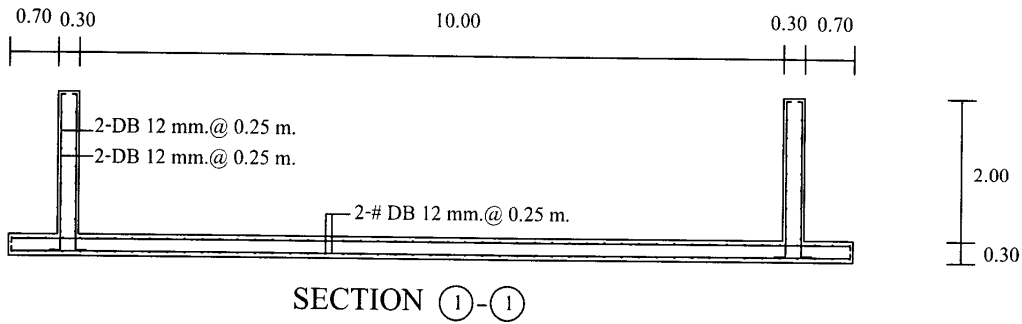

กรณีเป็นถังบำบัดน้ำเสีย

สิ่งปฏิกูลในถังมีหน่วยน้ำหนักประมาณ $1.1 - 1.5 \text{ t/m}^3$ ค่าที่แนะนำคือ 1.38 t/m^3
 หากมีฝาปิดธรรมดาให้เลือกใช้ Freely supported ที่ขอบบน แต่ถ้าบนฝาดังเป็นพื้นจอด
 รถด้วยให้ Fixed ที่ฝาดัง

กรณีถังวางบนเสาเข็ม

ถังน้ำที่ออกแบบนี้มีน้ำหนักรวมดินถมและน้ำในถังเต็มนั้น 225.36 tonne

เมื่อเลือกใช้เสาเข็มหกเหลี่ยมกลวง ความยาว 6.00 เมตร รับน้ำหนักปลอดภัยไม่
 เกิน 1.8 ตัน/ต้น หาจำนวนเสาเข็มที่ต้องการ

$$\text{จำนวนเสาเข็ม} = \frac{225.36}{1.8} = 125.2 \Rightarrow 126 \text{ ต้น}$$

$$\text{ศูนย์กลางเสาเข็มห่างขอบ} = \text{ขนาดหน้าตัดเสาเข็ม} = 0.15 \text{ m}$$

$$\text{ศูนย์กลางเสาเข็มห่างกัน} = 3 \text{ เท่าขนาดหน้าตัดเสาเข็ม} = 3 \times 0.15 = 0.45 \text{ m}$$

$$\text{ด้านกว้างจัดได้} = 1 + \frac{5.00 - 0.15 - 0.15}{0.45} = 11 \text{ แถว}$$

$$\text{ค้ำยาวจัดได้} = 1 + \frac{10.00 - 0.15 - 0.15}{0.45} = 27 \text{ แถว}$$

$$\text{จำนวนต้นจัดได้สูงสุด} = 11 \times 27 = 297 \text{ ต้น}$$

$$\text{ค้ำกว้างจัด 6 แถว ระยะระหว่างแถว} = \frac{5.00 - 0.15 - 0.15}{6 - 1} = 0.94 \text{ m}$$

$$\text{ค้ำยาวจัด 21 แถว ระยะระหว่างแถว} = \frac{12.00 - 0.15 - 0.15}{21 - 1} = 0.585 \text{ m}$$

$$\text{จำนวนเสาเข็ม} = 6 \times 21 = 126 \text{ ต้น พอดี}$$

เขียนแปลนจัดผังฐานราก

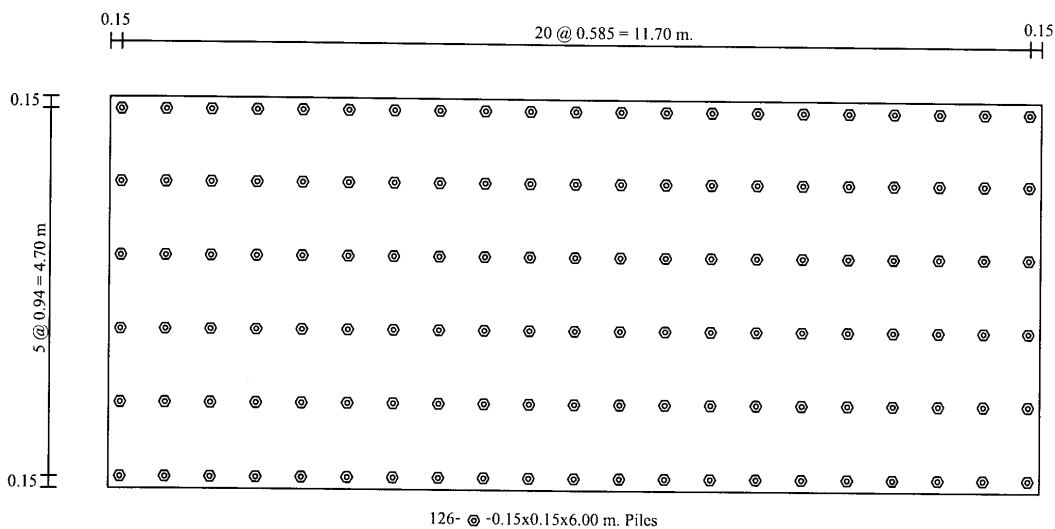

รูปที่ 19 แปลนเสาเข็มหกเหลี่ยมกลวงรองรับถังน้ำ

เมื่อให้ถังน้ำวางบนเสาเข็ม $I - 0.22 \times 0.22 \times 21.00 \text{ m}$ กำลังรับน้ำหนักของเสาเข็มต้นละ 20 ตัน

$$\text{จำนวนเสาเข็มที่ต้องการ} = \frac{225.36}{20} = 11.3 \Rightarrow 12 \text{ ต้น}$$

จัดวางเสาเข็มตามแนวของผนัง ใช้ที่มุมไป 4 ต้น วางกึ่งกลางด้านแคบไปอีก 2 ต้น เหลือเสาเข็มอีก $12 - 4 - 2 = 6$ ต้น แบ่งครึ่งได้ 3 ต้น ใส่ที่ผนังด้านยาวไปด้านละ 3 ต้น ดังรูปที่ 20

จากรูปที่ 20 เสาเข็มมีความยาวมากถึง 21 เมตรสามารถจิกลึกถึงชั้นทรายทำให้ทรุดตัวช้ามากหากเทียบกับดินโดยรอบ สภาพที่ขณะนั้นมีน้ำเต็มถึง ดินใต้ถึงทรุดไปจนถึงเทินอยู่บนเสาเข็มเท่านั้น ท้องของถังน้ำจะรับแรงค้ำขนาด $\gamma_w H = 1000 \times 2.00 = 2000 \text{ kg/m}^2$ ดังนั้นต้องออกแบบพื้นถังใหม่

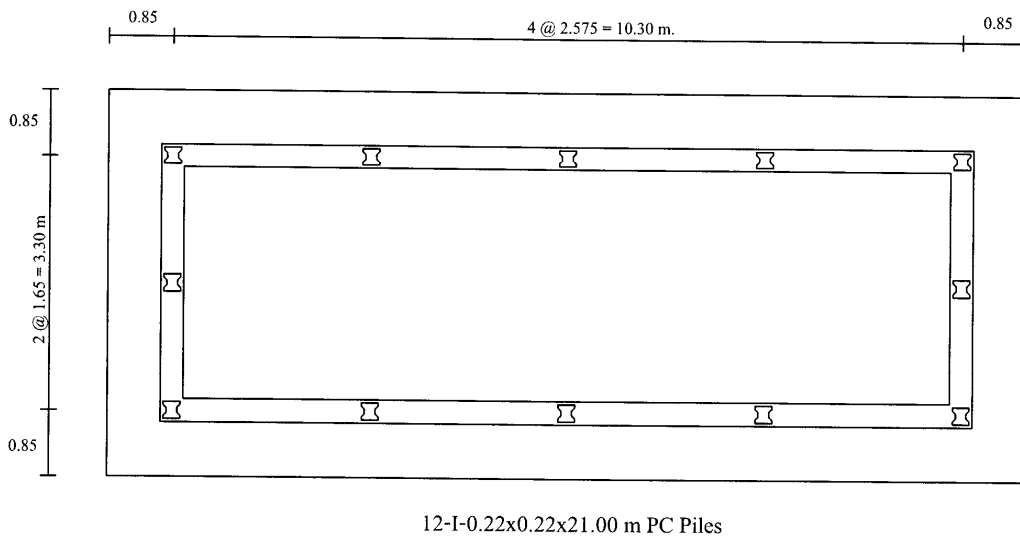

รูปที่ 20 ถังน้ำบนเสาเข็มยาวจัดวางตามแนวน้ำ

$$w = \gamma_w H + 2400h = 1000 \times 2.00 + 2400 \times 0.30 = 2720 \text{ kg/m}^2$$

$$L = 3.00 + \frac{0.30}{2} + \frac{0.30}{2} = 3.30 \text{ m}$$

$$M = \frac{wL^2}{8} = \frac{2720 \times 3.30^2}{8} = 3702.6 \text{ kg.m}$$

$$M_c = Rbd^2 = 7.985 \times 1.00 \times 24.7^2 = 4871.57 \text{ kg.m} > M = 3702.6 \text{ kg.m}$$

$$A_s = \frac{M}{f_s j d} = \frac{3702.6 \times 100}{1500 \times 0.91 \times 24.7} = 10.982 \text{ cm}^2 / \text{m}$$

เหล็ก DB 16 mm. มีระยะเรียง

$$s = \frac{A_{sl}}{A_s} = \frac{2.01}{10.982} = 0.183 \text{ m}$$

ใช้ #-DB 16 mm. @ 0.175 m.

ตัวอย่างที่ 2 จงออกแบบถังน้ำบนคาน้ำฟ้า ขนาดภายในกว้าง 7.70 เมตร ยาว 11.70 เมตร สูง 2.50 เมตร โดยมีผนังแบ่งครึ่งด้านยาว ตั้งบนเสาขนาด $0.30 \times 0.30 \text{ m}^2$ จำนวน 6 ต้น กำหนด $f'_c = 240 \text{ ksc}$ และ $f_y = 3000 \text{ ksc}$ ให้ออกแบบตามกฎกระทรวงมหาดไทยฉบับที่ 6

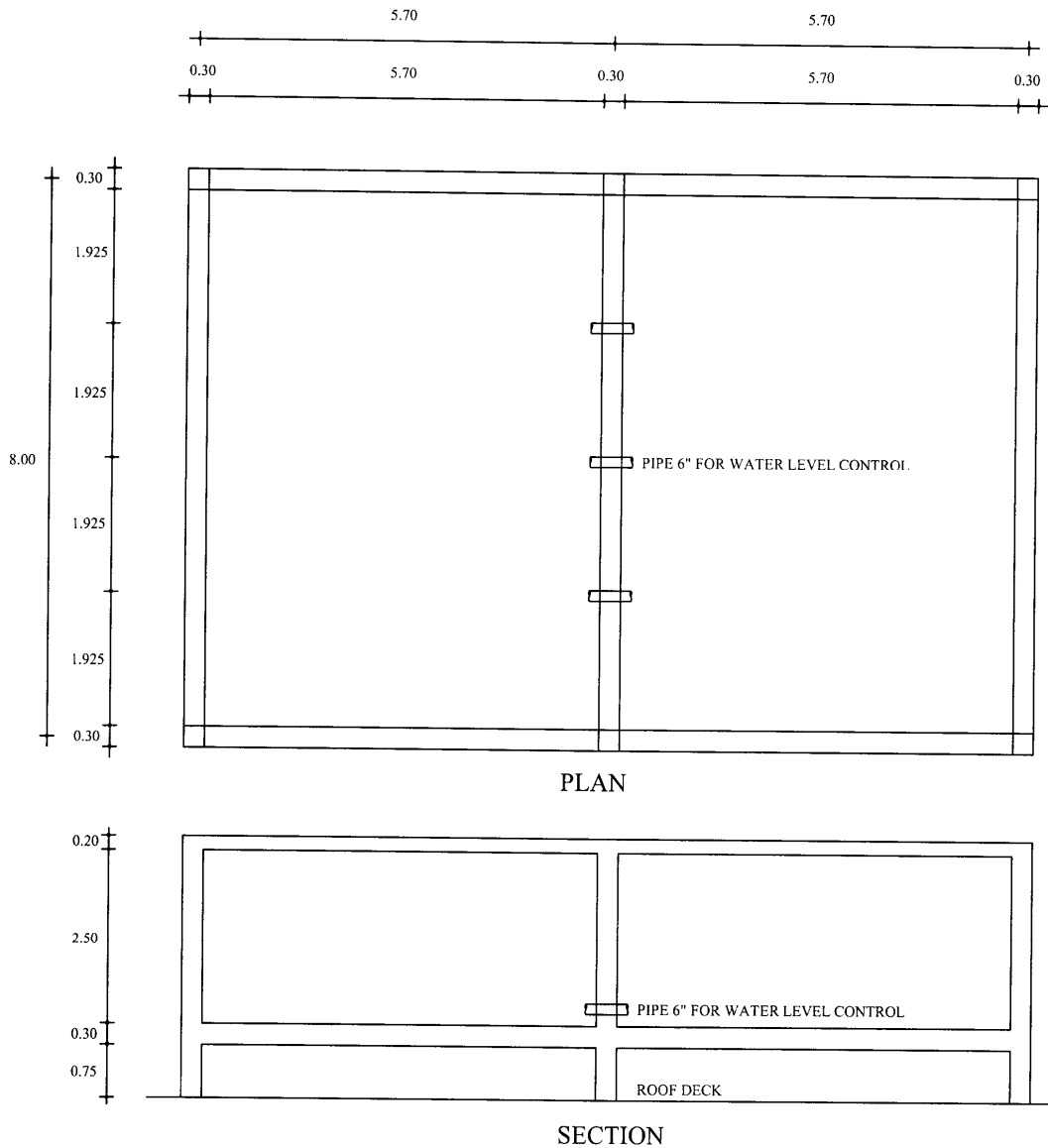

รูปที่ 21 ถังเก็บน้ำบนดาดฟ้า

การที่ออกแบบให้พื้นถังเก็บน้ำสูงจากพื้นดาดฟ้าขึ้นมาอีกประมาณ 0.75 เมตร นั้น เพื่อประโยชน์ในการซ่อมถังที่รั่ว และระหว่างที่น้ำรั่วจากถังจะมีสภาพคล้ายฝนตกบนดาดฟ้า ที่จะรั่วลงห้องใต้ดาดฟ้ายกขึ้น หากให้ถังถังเก็บน้ำดาดฟ้าเป็นตัวยกเดียวกับพื้นดาดฟ้า หากถังรั่วจะมีความดันสูงและรั่วลงห้องใต้ดาดฟ้า แก้ไขยาก

วิธีทำ

$$f'_c = 240 \text{ ksc} < 280 \text{ ksc}$$

$$\beta_1 = 0.85$$

$$f_y = 3000 \text{ ksc}$$

$$\rho_b = \beta_1 \frac{0.85f'_c}{f_y} \cdot \frac{6120}{6120 + f_y}$$

$$\rho_b = 0.85 \times \frac{0.85 \times 240}{3000} \times \frac{6120}{6120 + 3000}$$

$$\rho_b = 0.038786842$$

$$\rho_{\max} = 0.75\rho_b = 0.029090131$$

$$\rho_{\min} = \frac{14}{f_y} = \frac{14}{3000} = 0.00467$$

ออกแบบฝาดังเป็นพื้นหล่อในที่ฝากบนผนังแทนคาน

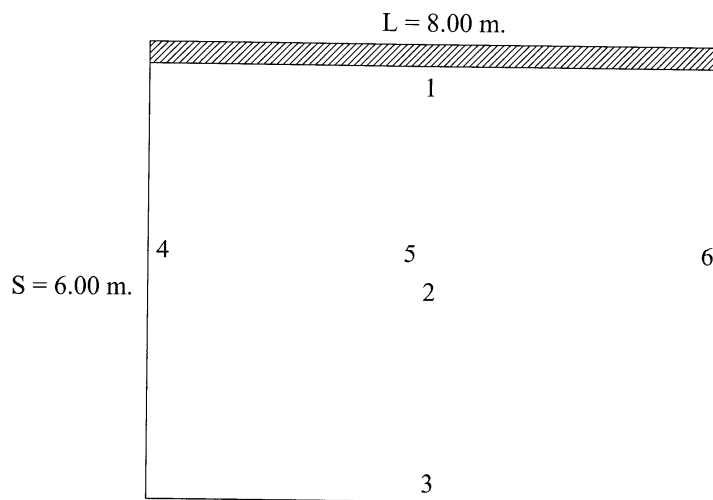

รูปที่ 22 แปลนฝาดังและพื้นที่รับน้ำหนักบดค้ำ แสดงความต่อเนื่อง

$$m = \frac{S}{L} = \frac{6.00}{8.00} = 0.75 > 0.5 \text{ อยู่ระหว่าง } 0.7 \text{ กับ } 0.8 \text{ เป็นแผ่นพื้นสองทาง}$$

$$C_1 = \frac{0.074 + 0.082}{2} = 0.078$$

$$C_2 = \frac{0.056 + 0.062}{2} = 0.059$$

$$C_3 = \frac{0.037 + 0.047}{2} = 0.042$$

$$C_s = 0.078$$

$$C_4 = 0.029 = C_6$$

$$C_5 = 0.044$$

$$C_L = 0.044$$

ประมาณน้ำหนักบรรทุกจรบนฝาดัง $w_L = 300 \text{ kg/m}^2$

$$h \geq \frac{S+L}{90} = \frac{6.00+8.00}{90} = 0.16 \text{ m}$$

ใช้ฝาดังหนา 0.20 m

$$w_D = 2400 \times 0.20 = 480 \text{ kg/m}^2$$

$$w_u = 1.7w_D + 2.0w_L = 1.7 \times 480 + 2.0 \times 300 = 1416 \text{ kg/m}^2$$

$$M_u = M_s = C_s w_u S^2 = 0.078 \times 1416 \times 6.00^2 = 3976.128 \text{ kg.m}$$

$$d = 20 - 2.5 - \frac{1.2}{2} = 16.9 \text{ cm} \text{ สมมติระยะหุ้ม 2.5 cm และเหล็ก DB 12 mm.}$$

$$R_u = \frac{M_u}{\phi b d^2} = \frac{3976.128 \times 100}{0.9 \times 100 \times 16.9^2} = 15.46836595 \text{ ksc}$$

$$\rho = \frac{0.85f'_c}{f_y} \left[1 - \sqrt{1 - \frac{2R_u}{0.85f'_c}} \right]$$

$$\rho = \frac{0.85 \times 240}{3000} \left[1 - \sqrt{1 - \frac{2 \times 15.46836595}{0.85 \times 240}} \right]$$

$$\rho = 0.005368 < \rho_{\max} = 0.029 \text{ O.K.}$$

$$A_s = \rho b d = 0.005368 \times 100 \times 16.9 = 9.07 \text{ cm}^2 / \text{m}$$

$$s = \frac{A_{sl}}{A_s} = \frac{1.131}{9.07} = 0.125 \text{ m}$$

DB 12 mm. @ 0.125 m

$$M_u = M_L = C_L w_u S^2 = 0.044 \times 1416 \times 6.00^2 = 2242.944 \text{ kg.m}$$

$$d = 20 - 2.5 - 1.2 - \frac{1.2}{2} = 15.7 \text{ cm}$$

$$R_u = \frac{M_u}{\phi b d^2} = \frac{224,294.4}{0.9 \times 100 \times 15.7^2} = 10.11059272 \text{ ksc}$$

$$\rho = \frac{0.85f'_c}{f_y} \left[1 - \sqrt{1 - \frac{2R_u}{0.85f'_c}} \right]$$

$$\rho = \frac{0.85 \times 240}{3000} \left[1 - \sqrt{1 - \frac{2 \times 10.11059272}{0.85 \times 240}} \right]$$

$$\rho = 0.003458128$$

$$A_s = \rho b d = 0.003458128 \times 100 \times 15.7 = 5.429 \text{ cm}^2$$

$$s = \frac{A_{sl}}{A_s} = \frac{1.131}{5.429} = 0.208 \text{ m}$$

ถ้าเปลี่ยนเป็นเหล็ก DB 16 mm.

$$s = \frac{A_{sl}}{A_s} = \frac{2.01}{9.07} = 0.221 \text{ m}$$

อาจจะใช้ 2-# DB 12 mm. @ 0.125 m หรือ 2-# DB 16 mm. @ 0.20 m. ในที่นี้เลือกที่จะ

ใช้ 2-# DB 16 mm. @ 0.175 m.

ออกแบบพื้นตั้ง

ประมาณความหนา 0.30 เมตร และเลือกใช้เหล็กข้ออ้อย DB 25 mm.

$$d_s = 30 - 2.5 - \frac{2.5}{2} = 26.25 \text{ cm}$$

$$d_L = 30 - 2.5 - 2.5 - \frac{2.5}{2} = 23.75 \text{ cm}$$

$$w_D = 2400 \times 0.30 = 720 \text{ kg/m}^2$$

$$w_L = \gamma_w H = 1000 \times 2.50 = 2500 \text{ kg/m}^2$$

$$w_u = 1.7w_D + 2.0w_L = 1.7 \times 720 + 2.0 \times 2500 = 6224 \text{ kg/m}^2$$

$$M_u = M_s = C_s w_u S^2 = 0.078 \times 6224 \times 6.00^2 = 17,476.992 \text{ kg.m}$$

$$R_u = \frac{M_u}{\phi b d^2} = \frac{17,476.992 \times 100}{0.9 \times 100 \times 26.25^2} = 28.18159456 \text{ ksc}$$

$$\rho = \frac{0.85 f'_c}{f_y} \left[1 - \sqrt{1 - \frac{2R_u}{0.85 f'_c}} \right]$$

$$\rho = \frac{0.85 \times 240}{3000} \left[1 - \sqrt{1 - \frac{2 \times 28.18159456}{0.85 \times 240}} \right]$$

$$\rho = 0.010151625 < \rho_{\max}$$

$$A_s = \rho b d = 0.010151625 \times 100 \times 26.25 = 26.648 \text{ cm}^2 /$$

$$s = \frac{A_{sl}}{A_s} = \frac{4.909}{26.648} = 0.184 \text{ m}$$

$$M_u = M_L = C_L w_u S^2 = 0.044 \times 6224 \times 6.00^2 = 9,858.816 \text{ kg.m}$$

$$R_u = \frac{M_u}{\phi b d^2} = \frac{9,858.816 \times 100}{0.9 \times 100 \times 23.75^2} = 19.42025928 \text{ ksc}$$

$$\rho = \frac{0.85 f'_c}{f_y} \left[1 - \sqrt{1 - \frac{2R_u}{0.85 f'_c}} \right]$$

$$\rho = \frac{0.85 \times 240}{3000} \left[1 - \sqrt{1 - \frac{2 \times 19.42025928}{0.85 \times 240}} \right]$$

$$\rho = 0.006814912 < \rho_{\max}$$

$$A_s = \rho b d = 0.006814912 \times 100 \times 23.75 = 16.185 \text{ cm}^2 / \text{m}$$

$$s = \frac{A_{sl}}{A_s} = \frac{4.909}{16.185} = 0.303 \text{ m}$$

ใช้ 2-# DB 25 mm. @ 0.175 m.

ออกแบบผนัง ผนังแนวกลางจะเป็นคานลึกลงและรับน้ำหนักมากที่สุด

$$w_L = \frac{wS}{3} \cdot \frac{3-m^2}{2}$$

น้ำหนักจากพื้นขอบยาวมาจากพื้นสองข้างของผนังกลาง

ฝ้าถึง $w_L = 2 \times \frac{1,416 \times 6.00}{3} \times \frac{3-0.75^2}{2} = 6,903 \text{ kg/m}$

พื้นถึง $w_L = 2 \times \frac{6,224 \times 6.00}{3} \times \frac{3-0.75^2}{2} = 30,342 \text{ kg/m}$

สมมติผนังหนา 0.30 เมตร ลึก = 2.50 + 0.20 + 0.30 = 3.00 m

น้ำหนักผนัง $w_G = 2400 \times 0.30 \times 3.00 = 2,160 \text{ kg/m}$

$$w_u = 1.7w_G + w_u = 1.7 \times 2,160 + 6,903 + 30,342 = 40,917 \text{ kg/m}$$

$$L_n = 8.00 - \frac{0.30}{2} - \frac{0.30}{2} = 7.70 \text{ m} \text{ ระยะขอบในของที่รองรับ}$$

$$d \approx 0.95h = 0.95 \times 3.00 = 2.85 \text{ m} \text{ ประมาณความลึกประสิทธิภาพ}$$

แรงปฏิกิริยาของเสา $V_1 = \frac{w_u L}{2} = \frac{40,917 \times 8.00}{2} = 163,668 \text{ kg}$

ตรวจสอบการเป็นคานลึกลง คานนี้มีเฉพาะน้ำหนักแผ่

$$\frac{L_n}{d} = \frac{7.70}{2.85} = 2.7 < 5$$

แสดงว่าผนังนี้เป็นคานลึกลง

$$M_u = \frac{w_u L^2}{8} = \frac{40,917 \times 8.00^2}{8} = 327,336 \text{ kg.m}$$

$$R_u = \frac{M_u}{\phi b d^2} = \frac{327,336 \times 100}{0.85 \times 30 \times 285^2} = 4.741165608 \text{ ksc}$$

$$\rho = \frac{0.85f'_c}{f_y} \left[1 - \sqrt{1 - \frac{2R_u}{0.85f'_c}} \right]$$

$$\rho = \frac{0.85 \times 240}{3000} \left[1 - \sqrt{1 - \frac{2 \times 4.741165608}{0.85 \times 240}} \right]$$

$$\rho = 0.001599193 < \rho_{\min}$$

ใช้ $\rho = \rho_{\min} = 0.00467$

$$A_s = \rho b d = 0.0046667 \times 30 \times 285 = 133 \text{ cm}^2$$

จำนวนเหล็ก DB 25 mm. = $\frac{133}{4.909} = 27.1 \Rightarrow 28$ เส้น จัด 7 ชั้นๆ ละ 4 เส้น

หาค่าแห่งวิกฤตสำหรับแรงเฉือน

$$x = 0.15L_n = 0.15 \times 7.70 = 1.155 \text{ m} < d = 2.85 \text{ m} \text{ O.K.}$$

$$x_1 = x + \frac{c}{2} = 1.155 + \frac{0.30}{2} = 1.305 \text{ m}$$

แรงเฉือนที่หน้าตัดวิกฤต

$$V_u = w_u \left(\frac{L}{2} - x_1 \right)$$

$$V_u = 40,917 \times \left(\frac{8.00}{2} - 1.305 \right) = 110,271.315 \text{ kg}$$

$$M_u = 0 + \frac{163,668 + 110,271.315}{2} \times 1.305 = 178,745.403 \text{ kg.m}$$

$$\phi V_n = 0.18 \phi \left(10 + \frac{L_n}{d} \right) \sqrt{f'_c} b_w d \leq 1.6 \phi \sqrt{f'_c} b_w d$$

$$\phi V_n = 0.18 \times 0.85 \times \left(10 + \frac{7.70}{2.85} \right) \sqrt{240} \times 30 \times 285$$

$$\phi V_n = 257,410.8667 \text{ kg}$$

$$1.6 \phi \sqrt{f'_c} b_w d = 1.6 \times 0.85 \sqrt{240} \times 30 \times 285 = 180,140.2014 \text{ kg} > \phi V_n \text{ O.K.}$$

$$\phi V_n = 257,410.8667 \text{ kg} > V_u = 110,271.315 \text{ kg} \text{ O.K.}$$

หาแรงเฉือนที่คอนกรีตรับได้

$$\phi V_c = \phi \left(3.5 - 2.5 \frac{M_u}{V_u d} \right) \left(0.5 \sqrt{f'_c} + 176 \rho_w \frac{V_u d}{M_u} \right) b_w d$$

$$\frac{M_u}{V_u d} = \frac{178,745.403 \times 100}{110,271.315 \times 285} = 0.568757933$$

$$\rho_w = \frac{A_s}{b_w d} = \frac{28 \times 4.909}{30 \times 285} = 0.016076257$$

$$176 \rho_w \frac{V_u d}{M_u} = 176 \times \frac{0.016076257}{0.568757933} = 4.974737263$$

$$3.5 - 2.5 \frac{M_u}{V_u d} = 3.5 - 2.5 \times 0.568757933 = 2.078105166 < 2.5 \text{ O.K.}$$

$$\phi V_c = 0.85 \times 2.078105166 (0.5 \sqrt{240} + 4.974737263) \times 30 \times 285$$

$$\phi V_c = 192,110.0762 \text{ kg} > 1.6 \phi \sqrt{f'_c} b_w d$$

ดังนั้น $\phi V_c = 1.6 \phi \sqrt{f'_c} b_w d = 180,140.2014 \text{ kg}$

ตรวจสอบพบว่า $V_u < \phi V_c$ เหล็กรับแรงเฉือนเสริมในปริมาณขั้นต่ำ

เลือก 2-DB 12 mm ทั้งเหล็กแนวตั้งและแนวนอน มี

$$A_v = A_{vh} = 2 \times 1.131 = 2.262 \text{ cm}^2$$

เหล็กทางตั้ง

$$s \leq \frac{A_v}{0.0015b_w} = \frac{2.262}{0.0015 \times 30} = 50.27 \text{ cm}$$

$$s \leq \frac{d}{5} = \frac{285}{5} = 57 \text{ cm}$$

$$s \leq 45 \text{ cm}$$

เหล็กทางตั้ง 2-DB 12 mm.@ 0.45 m.

เหล็กทางนอน

$$s_2 = \frac{A_{vh}}{0.0025b_w} = \frac{2.262}{0.0025 \times 30} = 30.16 \text{ cm}$$

$$s_2 \leq \frac{d}{3} = \frac{285}{3} = 93 \text{ cm}$$

$$s_2 \leq 45 \text{ cm}$$

เหล็กทางนอน 2-DB 12 mm.@ 0.30 m.

เขียนรายละเอียด

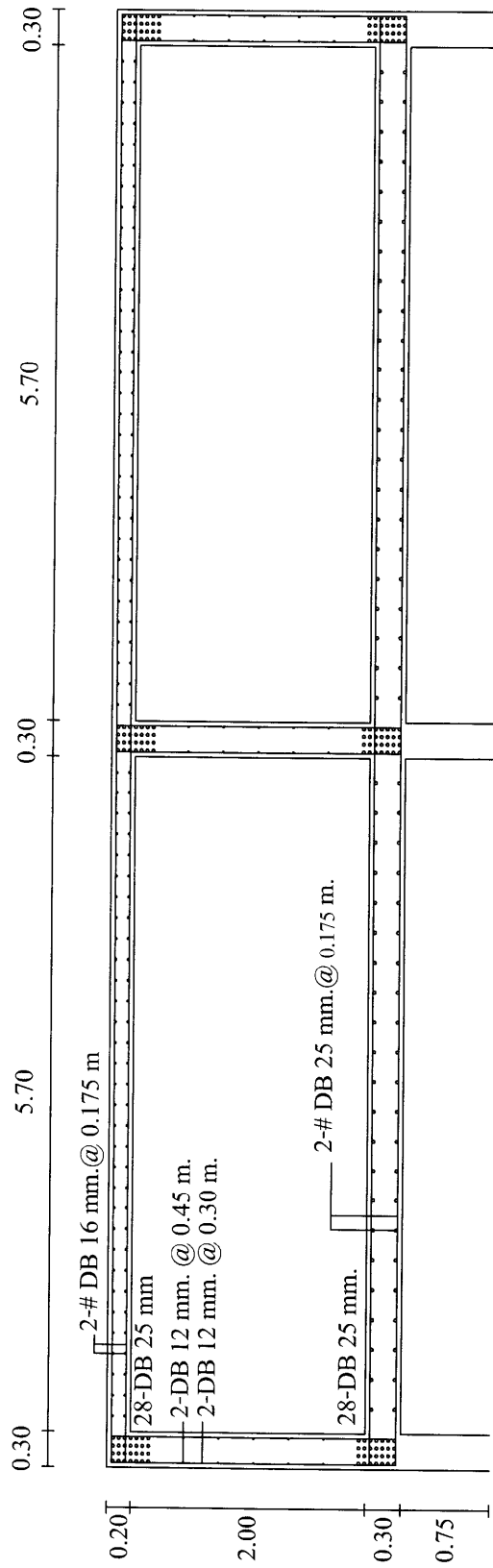

รูปที่ 23 รายละเอียดการเสริมเหล็กถึงเก็บน้ำบนดาดฟ้า